

7.
SINIF



T.C.
MİLLÎ EĞİTİM BAKANLIĞI

A
KİTAPÇIK TÜRÜ

PARASIZ YATILILIK VE BURSLULUK SINAVI
10 HAZİRAN 2012 **Saat: 10.00**

Adı ve Soyadı:

DERS ADI	SORU SAYISI	TOPLAM SORU SAYISI	SINAV SÜRESİ (DAKİKA)
TÜRKÇE	25	100	120
MATEMATİK	25		
FEN ve TEKNOLOJİ	25		
SOSYAL BİLGİLER	25		

ADAYLARIN DİKKATİNE!

1. Sınav başladıktan sonra ilk **30** dakika dolmadan dışarı çıkmayınız.
2. Sınav sırasında sözlük, hesap makinesi, saat fonksiyonu dışında özellikleri bulunan saat veya çağrı cihazı, cep telefonu, telsiz, radyo ve bilgisayar özelliği bulunan elektronik cihazları yanınızda bulundurmayınız. Bu araçları kullanmanız veya kopya çekmeye teşebbüs etmeniz hâlinde sınavınız geçersiz sayılacaktır.
3. Soruları ve sorulara verdiğiniz cevapları, yanınızda götürmek amacıyla kaydetmeyiniz; hiçbir şekilde dışarı çıkarmayınız.
4. Sınavın değerlendirilmesi aşamasında, bilgisayar ortamında yapılan kopya analizinde, herhangi bir testten ikili veya toplu kopya tespiti hâlinde ilgili testiniz geçersiz sayılacaktır.
5. Kopya çekmeniz, başka adayın sınav evrakını kullanmanız ve geçerli kimlik belgenizi ibraz edemediğiniz durumlarda sınavınız geçersiz sayılacaktır.

CEVAP KÂĞIDI VE SORU KİTAPÇIĞI İLE İLGİLİ AÇIKLAMALAR

1. Cevap kâğıdınızdaki bilgilerin doğruluğunu kontrol ediniz ve cevap kâğıdınızı imzalayınız.
2. Cevap kâğıdındaki bilgiler size ait değilse veya cevap kâğıdı kullanılmayacak durumdaysa salon görevlilerinin temin edeceği yedek cevap kâğıdına kimliğinizle ilgili bilgileri açıklamalar doğrultusunda yazınız ve kodlayınız.
3. Cevap kâğıdı üzerindeki kodlamaları kurşun kalemle yapınız.
4. Değiştirmek istediğiniz bir cevabı, yumuşak silgiyle cevap kâğıdını örselemeden temizce siliniz ve yeni cevabınızı kodlayınız.
5. Kitapçık türünü cevap kâğıdınızdaki ilgili alana kodlayınız. Bu kodlamayı yapmadığınız veya yanlış yaptığınız takdirde sınavınızın değerlendirilmesi doğru yapılamayacaktır.
6. Cevap kâğıdında **Türkçe, Matematik, Fen ve Teknoloji ve Sosyal Bilgiler** testleri için dört ayrı sütun bulunmaktadır. Cevaplarınızı, cevap kâğıdındaki ilgili sütunlara yuvarlağın dışına taşımadan kodlayınız.
7. **Soru kitapçığı üzerinde yapılan cevaplandırmalar dikkate alınmayacaktır.**
8. Soru kitapçığının sayfalarını kontrol ediniz, baskı hatası var ise değiştirilmesini sağlayınız.
9. Soruların çözümü için size ayrıca boş kâğıt verilmeyecektir. Soru kitapçığının içindeki boş alanları çözümlerinizi için kullanabilirsiniz.
10. Cevaplamaya istediğiniz testin sorusundan başlayabilirsiniz. Cevabını bilmediğiniz sorular üzerinde fazla zaman kaybetmeden diğer sorulara geçiniz. Zamanınız kalırsa bu sorulara daha sonra dönebilirsiniz.
11. Puanlama; her test için yanlış cevap sayısının **üçte biri, doğru cevap sayısından çıkarılarak** elde edilecek geçerli cevaplar üzerinden yapılacağı için cevap kâğıdı üzerinde rastgele cevaplama yapmayınız.
12. **Sınav bitiminde, soru kitapçığı ve cevap kâğıdını salon görevlilerine teslim ediniz. Sınavın bitiminden bir saat sonra kitapçığınızı okul yetkililerinden alabilirsiniz.**

BAŞLAYINIZ DENİLMEYEN SORU KİTAPÇIĞINIZI AÇMAYINIZ.

1. Aşağıdaki cümlelerin hangisinde altı çizili sözcük, mecaz anlamıyla kullanılmıştır?

- A) Seninle ne kadar da mesafeli konuşuyordu.
- B) Apartmana her girişimde ilk selamlaştığım o oluyordu.
- C) Odanın içini kızarmış ekmek kokusu doldurmuştu.
- D) Mutfağın tavanının alçak olması beni düşündürmüştü.

2. Aşağıdaki cümlelerin hangisinde karşıt anlamlı sözcükler bir arada kullanılmıştır?

- A) Evin dar odaları, geniş bir salona açılıyordu.
- B) Gazeteyi alıp büyük bir heyecanla sağ cebine koydu.
- C) Dün hep birlikteydik, bugün sayıca epey azaldık.
- D) Ali pastayı çok sever, Ayşe ise pek sevmezdi.

3. Her birey on sekiz yaşına kadar çocuk kabul edilir ve bütün çocuklar vazgeçilmez haklara sahiptir.



Bu karikatürdeki “korkuluk” ile, aşağıdaki çocuk haklarının hangisine dikkat çekilmiştir?

- A) Herkesin ilk görevinin çocukların yaşamını korumak olduğuna
- B) Her çocuğun ailesiyle birlikte yaşama hakkına
- C) Her çocuğun okula gitme hakkına
- D) Her çocuğun sağlığının güvence altında olması gerektiğine

4. (1) Postacı yine bir paket getirmişti. (2) Çocuklar koşarak postacının yanına gitti. (3) Paketten resimli bir roman çıktı. (4) Bu resimli roman, eminim çok etkileyiciydi.

Numaralandırılmış cümlelerden hangisi kişisel görüş içermektedir?

- A) 1
- B) 2
- C) 3
- D) 4

5. (1) Çalışmayı seven ihtiyar bir değirmenciydi. (2) İşleri çoğaldığı için değirmeninde daha fazla vakit geçirmeye başlamıştı. (3) Buna rağmen torununa zaman ayırmayı ihmal etmiyordu. (4) Onun çiftliğine de ara sıra gidiyordu.

Bu metindeki numaralandırılmış cümlelerin hangisinde neden-sonuç ilişkisi vardır?

- A) 1 B) 2 C) 3 D) 4

6. Hayatımı deneme kitabı yazarak kazanıyorum. Son kitabıma da yeni başladım. Hem ilerisi için de “Ne yazacağım?” diye bir endişem yok doğrusu. Çünkü dövülecek nice demirlerim var ocakta. İçim çok rahat.

Bu parçada yazar, altı çizili cümleyle aşağıdakilerden hangisini anlatmak istemiştir?

- A) Okuması gereken kitaplar olduğunu
B) Bazı konular üzerinde araştırma yaptığını
C) Yazılacak fikirlerinin bulunduğunu
D) Yazılmaya değer haberlerle ilgilendiğini

7. 1. Çünkü rüzgârın koşturduğu hoyrat dalgalar balıkları kaçırdı.
2. O da yakaladığı balıkları pazara götürüp satardı.
3. Rüzgâr karadan estiğinde hiçbir şey tutamazdı.
4. Genç balıkçı her akşam denize açılıp ağ atardı.
5. Rüzgâr denizden karaya estiği zaman ise balıklar derinlerden gelip ağına takılırdı.

Numaralandırılmış cümlelerle anlamlı bir paragraf oluşturulduğunda sıralama nasıl olur?

- A) 2 - 1 - 4 - 3 - 5
B) 4 - 3 - 1 - 5 - 2
C) 3 - 4 - 1 - 2 - 5
D) 5 - 1 - 4 - 3 - 2

8. Kimileri kendisinden emin “Hislerimi ortaya döktüm.” der. Acaba gerçeği yansıtır mı bu söz? Şüphesiz hayır... Yaşamakla olacak bu. Yürekte hissedilmeden edebî eser yazılmaz zaten. İsterseniz kelimelerin en etkili-sini, en sihirlisini seçin, kurgunuz mükemmel olsun, yine de o eserde eksik olan bir şeyler vardır.

Bu parçada asıl anlatılmak istenen aşağıdakilerden hangisidir?

- A) Yaşamın gerçeklerini olduğu gibi anlatan eserler başarılıdır.
B) Yoğun bir çabayla benzersiz sanat eserleri yazılabilir.
C) Yazar, anlattıklarına yaşadığı duyguları katarsa edebî eser ortaya çıkar.
D) Etkili bir kurgu, edebî eseri kalıcı kılar.

9. Elma, doğal şeker yani fruktoz içerir. Özellikle kabuğu, olağanüstü bir lif kaynağıdır. Kalsiyum, fosfor, demir, potasyum, A ve C vitaminleri ise elmadaki diğer armağanlardır.

Bu metnin konusu aşağıdakilerden hangisidir?

- A) Elmanın besin içeriği
B) Elmanın hastalıklardan koruduğu
C) Elma tüketmenin önemi
D) Elmanın yetişme ortamı

10. Duy güneyden estiğini rüzgârın,
Göreceksin neler olacak yarın.
Yuvada çırpınan yavru kuşların
Uçmak hevesinde bahar geliyor.

Cahit Sıtkı Tarancı

Bu şiirin ana duygusu aşağıdakilerden hangisidir?

- A) Endişe
B) Merak
C) Üzüntü
D) Umut

11. Kemal, ablasının karşısına bir minder çekip oturdu. Kedisi kucağında idi. Yerine iyice yerleşti. Odaya sobanın üstündeki kestanelerin kokusu yayılmıştı. Ablası, o güzel sesiyle elindeki kitabı okumaya başladı.

Bu parçada aşağıdaki hikâye öğelerinden hangisi yoktur?

- A) Şahıs
B) Olay
C) Yer
D) Zaman

12. Bu ilaç, kapsül formundadır. Yarı şeffaf, yarı mor renkli sert jelatinden yapılmıştır. Kas ağrılarının giderilmesinde etkilidir.

Bu paragraf, söz konusu ilaçla ilgili aşağıdaki soruların hangisine cevap vermektedir?

- A) Nasıl kullanılır?
B) Hangi amaçla kullanılır?
C) Olası yan etkileri nelerdir?
D) Kullanılırken nelere dikkat edilmelidir?

13. Benim her derdime sen ortak oldun,
Ağlarsam ağladın, gülersem güldün,
Sazım bu sesleri turnadan mı aldın,
Pençe vurup sarı teli sızlatma.

Âşık Veysel

Bu dörtlükten, Âşık Veysel'le ilgili olarak aşağıdaki bilgilerin hangisine ulaşılabilir?

- A) Halk şiirinin son temsilcisidir.
B) Sazıyla bütünleşmiş bir şairdir.
C) Şiirlerinde doğadan bahsetmiştir.
D) Halkın ortak duygularını dile getirmiştir.

14. Tuğrul, Mustafa Bey'in kulaklarının çok iyi işittiğini söylemişti. Kilometrelerce öteye düşen yağmur damlalarını bile tek tek duyabiliyormuş. Hatta komşu ülkelerdeki sesleri de işitmeye başlamış.

Bu metinde aşağıdaki söz sanatlarından hangisi vardır?

- A) Benzetme
B) Kişileştirme
C) Konuşurma
D) Abartma

15. Tiyatronun bana verdiği şey mutluluktur. Mutluluğun gündelik hayatta tadılan bir şey olduğunu tiyatrodan öğrendim. Bunu en iyi şekilde bir filozofun sözleriyle ifade edebilirim: "Hayatımızın her anında, her nefes alışta, her nabız atışında mutluluğu bulabiliriz."

Bu metnin türü aşağıdakilerden hangisidir?

- A) Deneme
B) Anı
C) Hikâye
D) Tiyatro

16. O çok hamarat bir kadındı. Nefis yemekler hazırlıyor, her şeyi tamir edebiliyor, evdeki bütün işleri kendisi yapıyordu. Aynı zamanda koşucuydu. Yüz metreyi on beş saniyede koşuyordu. Çok usta bir ressamdı. Gördüğü her şeyi tıpatıp resmedebilirdi. Bir matematik dehasıydı, en zor problemleri bile anında çözüverirdi.

Bu metinde sözü edilen kişi için aşağıdakilerden hangisi söylenemez?

- A) Yardımsever B) Yetenekli
C) Çok yönlü D) Zeki

17. Canı sıkılan adam, karşısında ona gülümseyen küçük bir çocuk gördü. Çocuğun gülümsemesi adamın içini ısıtıverdi. Anlayamadığı bir mutluluk kapladı benliğini. Bu küçük tebessümün etkisiyle aklına uzun zamandır aramadığı bir dostu geldi. Onu telefonla arayarak eski günlerden bahsetti. Arkadaşı bu ilgiden o kadar memnun kaldı ki yemek yediği lokantadaki garsona yüklü bir bahşiş bıraktı...

Vermek istediği mesaj dikkate alındığında bu paragraf, aşağıdakilerin hangisiyle tamamlanmalıdır?

- A) Küçük çocuk, akşam eve giderken parayı kaybettiğini fark etti.
B) Adam, yemekten önce arkadaşıyla olan hatıralarını düşünüyordu.
C) Aslında bütün bunlar, hiçbir maliyeti olmayan küçük bir gülümsemenin eseri idi.
D) Öyle neşeliydi ki dondurucu soğuğa aldırış etmeden deniz kenarında yürüyordu.

18. Sıkıntımızı unutmak, hayatımıza biraz renk ve ışık vermek, daracık dünyamızda bulamadığımız şeyleri yaşamak için tek çaremiz kitaplara sarılmaktır. Dünyada hiçbir dost, insana kitaptan daha yakın değildir. Şu dünyadan kitaplar yok olurse yaşamak ne kadar güçleşir.

Bu paragrafta ana fikir aşağıdakilerin hangisiyle desteklenmiştir?

- A) Tanık gösterme B) Karşılaştırma
C) Örnekleme D) Tanımlama

19. Ateş yakıp odunları tutuşturdular. Suyu ısıtılar. Isıtılan suyu öndeki arabanın radyatörüne döktüler, motoru çalıştırdılar. Muhsin, bundan sonra işler daha kolay olur, dedi. Çalışan her kamyon, hemen ardındakini bağlayıp çekiyor, onu da çalıştırıyordu.

Bu parçaya göre, yazarın anlatımıyla ilgili olarak aşağıdakilerden hangisi söylenebilir?

- A) Söz sanatlarını kullanmıştır.
B) Deyimlerden yararlanmıştı.
C) Hikâyeyi birinci kişinin ağzından anlatmıştır.
D) Olayları dışarıdan gözlemleyerek ifade etmiştir.

20. Aşağıdaki cümlelerin hangisinde, fiili zaman yönünden belirten bir sözcük kullanılmıştır?

- A) Masayı biraz ileri çektiler.
B) Tatil planlarını yarın yapacaklar.
C) Kitabı ona hediye etmek için sakladı.
D) Kardeşini büyük bir sevinçle karşıladı.

21. Aşağıdakilerin hangisinde dilek kipi kullanılmıştır?

- A) Her sabah bir saat yürür.
- B) Kitabı bana bugün getirdi.
- C) Konuyu daha açıklayıcı anlatmalı.
- D) Yazdıklarımı kelime kelime okumuş.

22. 1. Fırtına çok kuvvetli esmiş.
2. Güvercinin karnı acıkmış.
3. Aslında bu, avcıların tuzağıymış.
4. Çok uçmuş, az dinlenmiş.

Numaralandırılmış cümlelerin hangisinde “ek fiil” kullanılmıştır?

- A) 1
- B) 2
- C) 3
- D) 4

23. Bizim kasabanın etrafındaki tepeleri iki hafta sonra ağaçlandırıyorlar.

Bu cümledeki altı çizili kelimenin yerine, aşağıdakilerden hangisi getirildiğinde cümlelerin anlamı değişmez?

- A) ağaçlandıracaklar
- B) ağaçlandırmışlar
- C) ağaçlandırsalar
- D) ağaçlandırıdılar

24. Aşağıdaki cümlelerden hangisi “-dı” ekiyle tamamlanırsa “terk edilmiş alışkanlık” anlamı kazanır?

- A) Kuzenine doğum gününde bir yavru köpek alacak...
- B) İşlerini bitirmenin neşesiyle koşar adımlarla yürüyor...
- C) Ne sabırlı bir insan olduğunu geldiği ilk günlerde belli etmiş...
- D) Arkadaşlarıyla köyün girişinde buluşur, nehir boyunca uzun bir yürüyüşe çıkar...

25. “Adam, akıllı () olduğunu söylüyor.”

Bu cümleye alay, kinaye veya küçümseme anlamı kazandırmak için yay ayraçla belirtilen yere aşağıdaki noktalama işaretlerinden hangisi getirilmelidir?

- A) ...
- B) ?
- C) !
- D) .

TÜRKÇE TESTİ BİTTİ.
MATEMATİK TESTİNE GEÇİNİZ.

1. Nilgün ve Beyhan, üzerlerinde birer tam sayı yazılı olan şekildeki pulları birbirine vererek oyun oynamaktadırlar.

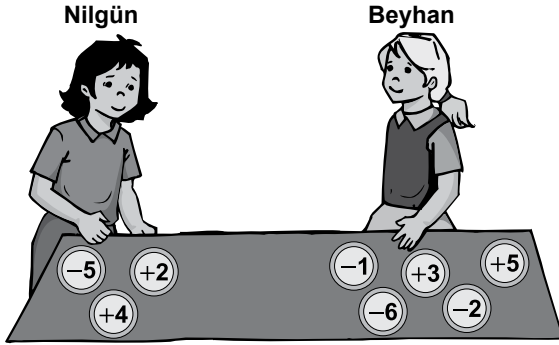

Her birinde bulunan pulların üzerindeki tam sayıların toplamlarının aynı olması için Beyhan, Nilgün'e hangi pulu vermelidir?

- A) (+5) B) (-6) C) (-1) D) (+3)

2. Bir çiçeğin boyunun 2010 yılının mayıs, haziran, temmuz ve ağustos aylarında uzadığı gözlemlenmiştir.

Aşağıdakilerden hangisi, aylara göre bu çiçeğin boyunun kaç santimetre olduğunu gösteriyor olabilir?

	<u>Mayıs</u>	<u>Haziran</u>	<u>Temmuz</u>	<u>Ağustos</u>
A)	$10\frac{3}{5}$	10,3	$\frac{37}{2}$	$\frac{75}{4}$
B)	10,3	$\frac{37}{2}$	$\frac{75}{4}$	$10\frac{3}{5}$
C)	$\frac{37}{2}$	$\frac{75}{4}$	10,3	$10\frac{3}{5}$
D)	10,3	$10\frac{3}{5}$	$\frac{37}{2}$	$\frac{75}{4}$

3. Şekildeki su deposunda su miktarı, normal seviyenin üstünde iken pozitif sayı ile, altında iken negatif sayı ile litre cinsinden belirtilmektedir.

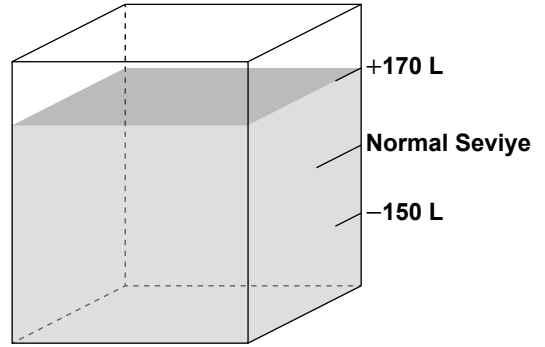

Seviyesi +170 litre olan depodaki su, kullanıldıktan sonra seviyesi -150 litreye düşüyor.

Bu durumda, aşağıdakilerden hangisi depodan kaç litre suyun kullanıldığını gösterir?

- A) $-150 - 170$ B) $170 - 150$
C) $150 - 170$ D) $170 - (-150)$

4. Bir pastacı, 10 kg tereyağının $2\frac{3}{5}$ kg'ını yaptığı tatlılarda kullanıyor. Kalan tereyağı kaç kilogramdır?

- A) $8\frac{2}{5}$ B) $8\frac{3}{5}$ C) $7\frac{2}{5}$ D) $7\frac{3}{5}$

5. Aşağıdaki sayı doğrusunda K ile M noktaları arası 6, M ile N noktaları arası 8 eş parçaya bölünmüştür.

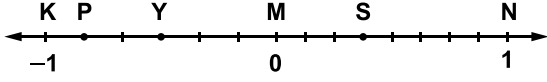

Her harf bulunduğu noktadaki rasyonel sayıyı gösterdiğine göre, $P - Y - S$ işleminin sonucu kaçtır?

- A) $-\frac{7}{8}$ B) $-\frac{41}{24}$ C) $-\frac{17}{24}$ D) $\frac{1}{24}$

6. 20 kişilik bir izci kampında herkese günlük aynı miktarda yiyecek verilmektedir. 15 kişiye 16 gün yetecek olan yiyecekler, kamptaki bütün izcilere kaç gün yeter?

- A) 11 B) 12 C) 15 D) 16

7. Ayşe, yarıçapının uzunluğu 4 cm olan daire şeklindeki kartonu eş dilimlere ayırarak ayları gösteren bir takvim yapmıştır.

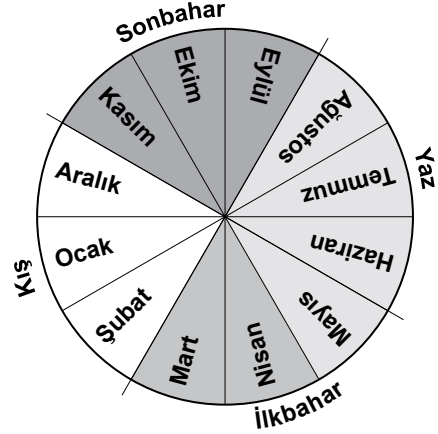

Sadece yaz aylarını sarıya boyaması gerekirken mayıs ayını da sarıya boyamıştır. Buna göre, fazladan kaç santimetrekarelik alan sarıya boyanmıştır? (π yerine 3 alınız.)

- A) 4 B) 8 C) 12 D) 16

- 8.

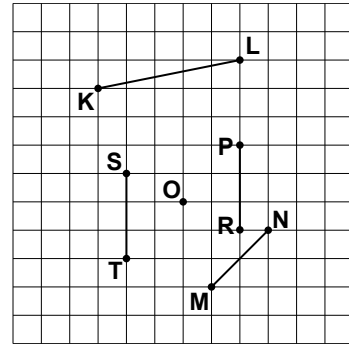

Şekilde verilen O noktası, aşağıdaki doğru parçalarından hangisinin orta dikmesi üzerindedir?

- A) [KL] B) [MN]
C) [PR] D) [ST]

9.

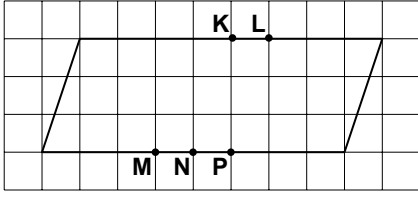

Şekildeki paralelkenar üzerinde bulunan noktalardan hangi ikisi, bir doğru parçası ile birleştirilirse iki eş yamuk olur?

- A) K ve M B) K ve P
C) L ve N D) L ve M

10.

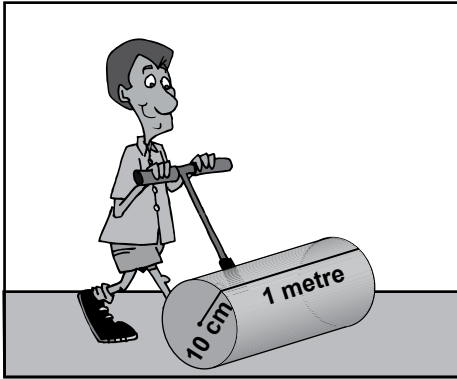

Bir bahçenin içindeki dikdörtgensel bölgeye çim tohumları ekiliyor. Bu tohumlar, şekildeki gibi yarıçap uzunluğu 10 cm ve ekseninin uzunluğu 1 m olan dik dairesel silindir biçimindeki bir ağırlıkla üzerinden geçilerek sıkıştırılıyor. Silindirin 200 tam dönüşüyle sıkıştırılabilen bu bölgenin alanı en fazla kaç metrekaredir? (π yerine 3 alınız.)

- A) 120 B) 132 C) 180 D) 240

11.

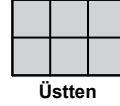

Üstten



Önden



Yandan

Yukarıda farklı görünümleri verilen yapı, aşağıdaki prizmalardan hangisi olabilir?

- A) Üçgen prizma
B) Dikdörtgenler prizması
C) Kare prizma
D) Küp

12.

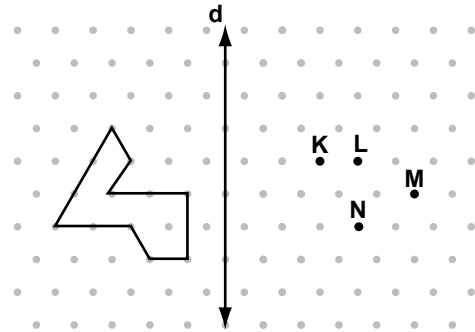

Yukarıdaki noktalardan hangisi, verilen şeklin d doğrusuna göre yansıması üzerinde değildir?

- A) K B) L C) M D) N

13.



Bir çiftçi, dikdörtgen şeklindeki tarlasını şekildeki gibi üç karesel bölgeye ayırarak biber, domates ve salatalık ektir. Tarlanın çevresinin uzunluğu 250 m olduğuna göre, kaç metre karelik alana salatalık ekilmiştir?

- A) 625 B) 400
C) 225 D) 100

14. Aşağıdaki şekilde, dikdörtgen biçimindeki bir parkta kesişen yollar görülmektedir. a ile gösterilen açının ölçüsü kaç derecedir?

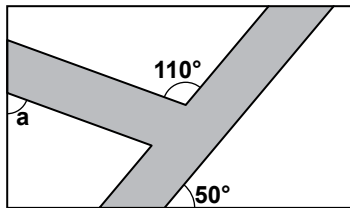

- A) 60 B) 65 C) 70 D) 75

15. Aşağıdaki çocuk arabasında çubuklar, tekeri eş parçalara ayırmaktadır. Yarıçapı 30 cm olan bu arabanın bir tekeri F noktasında yerle temas hâlinde iken ok yönünde döndürülmeye başlanıyor ve 10 m yol aldıktan sonra durduruluyor.

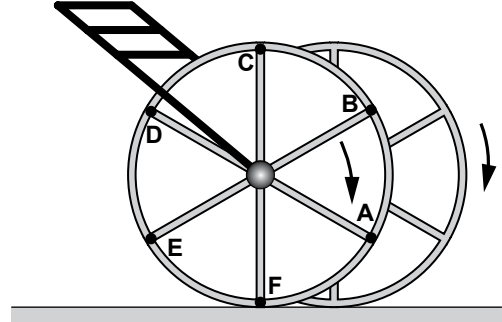

Teker durduğunda, yerle temas eden noktası hangi noktalar arasındadır? (π yerine 3 alınız.)

- A) E ile F B) C ile D
C) A ile B D) B ile C

16. Aşağıdaki alışveriş fişinde, dolma kalem ve pastel boyanın KDV dahil satış fiyatları ile bunların toplam satış fiyatı verilmiştir.

YALÇIN KIRTASIYE		
Tarih	:	15.05.2012
Saat	:	10.00
Fiş No	:	2012
Dolma Kalem	% 8	32,40 TL
Pastel Boya	% 8	43,20 TL
TOPLAM KDV		?
TOPLAM		75,60 TL

Her iki ürün için de KDV oranı % 8 olduğuna göre, bu alışverişi yapan birinin ödediği toplam KDV kaç liradır?

- A) 3,20 B) 4,32
C) 4,70 D) 5,60

17. $(-2)(-2)(-2)(-3)(-3)$ ifadesi, aşağıdakilerden hangisi ile çarpıldığında sonuç 6^3 e eşit olur?

A) -6 B) -3 C) 3 D) 6

18. Silindir şeklinde haznesi olan sıvı sabun makinesinin yarıçap uzunluğu 5 cm'dir. Makineye her basılışta 1 cm^3 hacminde sıvı sabun boşalmaktadır. Hazne dolu iken 450 kez basıldığında sabunun $\frac{1}{3}$ 'i boşaldığına göre, bu haznenin yüksekliği kaç santimetredir? (π yerine 3 alınız.)

A) 8 B) 12 C) 18 D) 24

19.

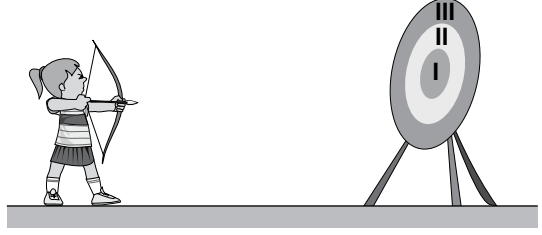

Bir okçunun şekildeki hedef tahtasında bulunan bölgeleri vurma olasılıkları tabloda verilmiştir.

Tablo: Bir Okçunun Hedef Tahtasındaki Bölgeleri Vurma Olasılıkları

BÖLGELER	VURMA OLASILIKLARI
I.	0,2
II.	0,3
III.	0,4
Hedef tahtasının dışı	0,1

Tabloya göre, okçunun I. veya II. bölgeyi vurma olasılığı nedir?

A) $\frac{1}{5}$ B) $\frac{1}{2}$ C) $\frac{3}{5}$ D) $\frac{7}{10}$

20.

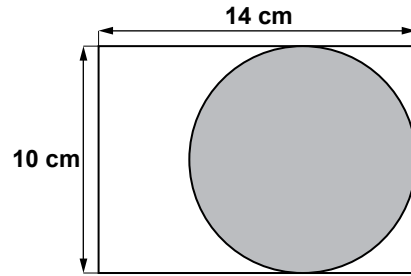

Şekildeki dikdörtgen levha üzerinde rastgele seçilen bir noktanın daire üzerinde olma olasılığı nedir? (π yerine 3 alınız.)

A) $\frac{15}{28}$ B) $\frac{13}{15}$ C) $\frac{5}{7}$ D) $\frac{20}{21}$

21. Şekilde T, P, K, M, S noktaları, O merkezli çember üzerindedir.

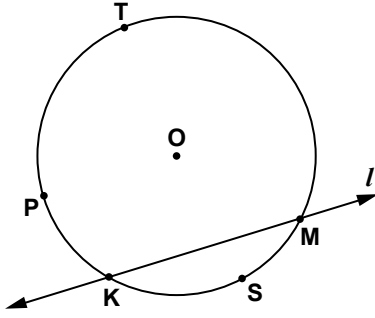

Aşağıdakilerden hangisi, l doğrusunun çemberden ayırdığı yayları gören çevre açılarından birinin köşesi değildir?

- A) P B) S C) T D) K

22. Kenarlarından birinin uzunluğu a santimetre olan dikdörtgen şeklindeki bir panoya, bir kenar uzunluğu a santimetre olan kare biçiminde 4 afiş yan yana asılmıştır. Ardışık iki afiş arası uzaklık $b - 1$ santimetre olduğuna göre, panonun uzun kenarı en az kaç santimetredir?

- A) $4a + 3b - 3$ B) $4a + 3b - 4$
C) $4a + 4b - 4$ D) $4a + 4b - 3$

23. Aşağıdaki grafik, Sağlık Bakanlığı tarafından yayımlanan, bir ilimizdeki Devlet Hastanesine ait beyin ölümü ve organ bağıışı ile ilgili verilere göre düzenlenmiştir.

Grafik: 2007 - 2010 Beyin Ölümü ve Organ Bağıışı Sayıları

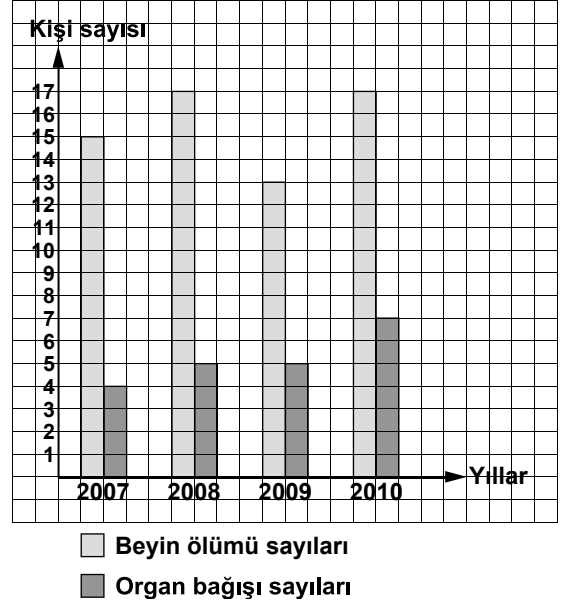

Grafiğe göre aşağıdaki yorumlardan hangisi yanlıştır?

- A) 2010 yılında 2008 yılındakinden daha fazla organ bağıışı yapılmıştır.
B) 2007 yılındaki organ bağıışı sayısı, aynı yıldaki beyin ölümü sayısının $\frac{1}{3}$ 'inden daha azdır.
C) 2009 yılındaki organ bağıışı sayısının beyin ölümü sayısına oranı, bir önceki yıldaki ile aynıdır.
D) 2010 yılındaki organ bağıışı sayısı, 2007 yılındaki organ bağıışı sayısından 3 fazladır.

24. “Geçen yıl okulumuza, bu yıl kayıt yaptıranlardan 45 öğrenci daha az kayıt yaptırmıştır. Bu yıl okulumuza 118 öğrenci kayıt yaptırdığına göre, geçen yıl kaç öğrenci kayıt yaptırmıştır?”

Geçen yıl kayıt yaptıran öğrenci sayısı x olduğuna göre, yukarıda verilen problem aşağıdaki hangi denklem ile çözülür?

- A) $118 + 45 = x$ B) $118 + x = 45$
C) $x - 45 = 118$ D) $45 + x = 118$

25. Aşağıda koordinatları verilen noktalardan hangisi, şekildeki KLMN karesinin köşegenlerinden biri üzerindedir?

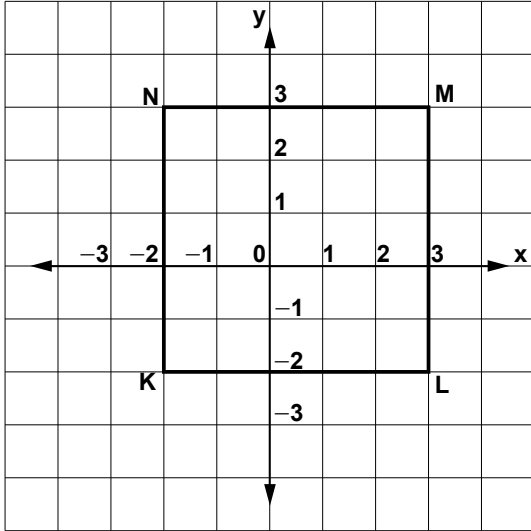

- A) (1, 0) B) (2, 1)
C) (0, -1) D) (1, -1)

MATEMATİK TESTİ BİTTİ.
FEN VE TEKNOLOJİ TESTİNE GEÇİNİZ.

1. Hacimleri eşit küre şeklindeki cisimlerin kütleleri ve kum havuzundan yükseklikleri, şekildeki gibidir.

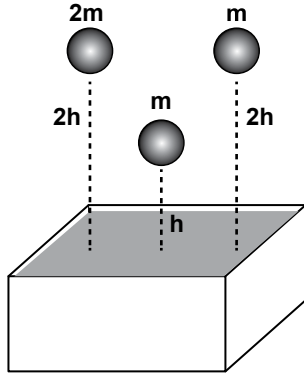

Bu küreler serbest bırakıldıklarında kum havuzunda oluşturacakları çukurlar, aşağıdakilerin hangisindeki gibi olabilir?

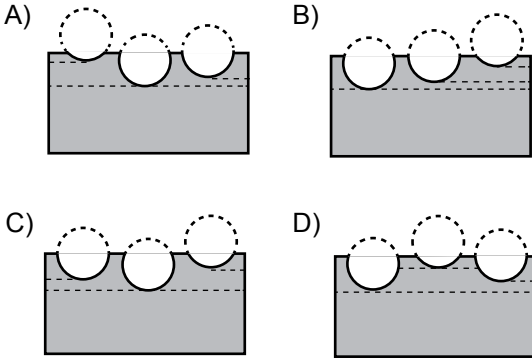

2. Aşağıdaki kaldıraçlardan hangisi, yükü yukarı kaldırmak için uygulanması gereken kuvvetin hem yönünü hem de büyüklüğünü değiştirmiştir? (Kaldıraçın ağırlığını ihmal ediniz.)

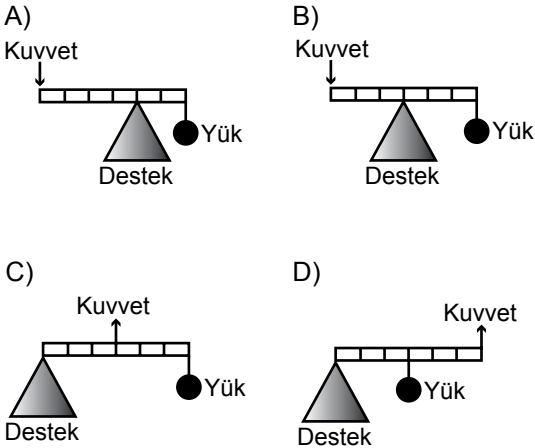

3. Sürtünme kuvvetinin etkili olduğu bazı eylemler aşağıda verilmiştir:

- I- Bir atletin yarışa hızlı başlayabilmesi
- II- Bir dağcının dağa tırmanabilmesi
- III- Bir sporcunun buz pistinde kayabilmesi
- IV- Bir bisikletlinin hareket hâlinde iken durabilmesi

Bu eylemlerin hangisinde sürtünme kuvvetinin az olması, eylemin daha iyi gerçekleşmesini sağlar?

- A) I'de B) II'de C) III'te D) IV'te

4. K, L ve M cisimlerinin sembolik olarak yük dağılımları şekildeki gibidir.

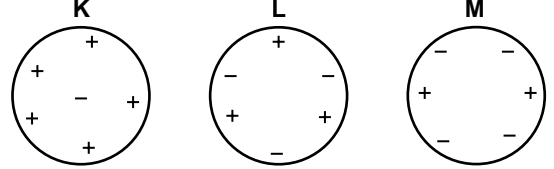

Buna göre, cisimlerden hangileri nötr cisim olarak adlandırılır?

- A) Yalnız K B) Yalnız L
C) K ve M D) L ve M

5. Bir bakır telin uçlarına, 6 volt, 4 volt ve 2 voltluk piller ayrı ayrı bağlanıyor. Daha sonra bu telin üzerinden geçen akım değerleri, şekildeki tabloya kaydediliyor.

Gerilim (V)	Akım (A)
6	3
4	2
2	1

Buna göre, gerilim (V) - akım (A) grafiği aşağıdakilerin hangisinde doğru çizilmiştir?

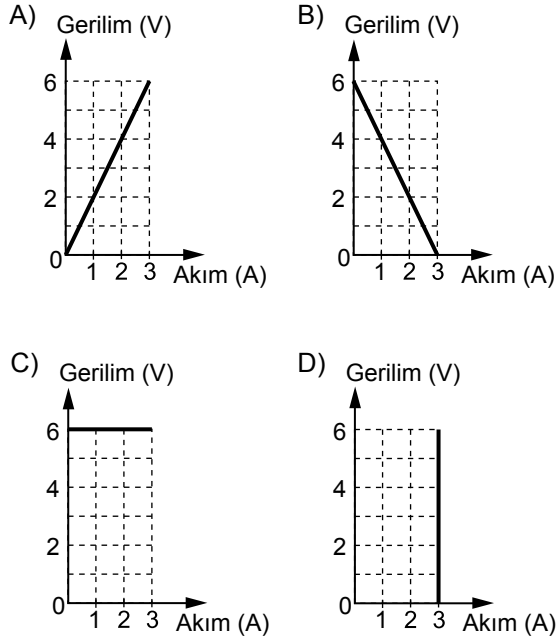

6. Aşağıda verilen devrelerin ikisinde ampuller seri, ikisinde ise paralel bağlanmıştır.

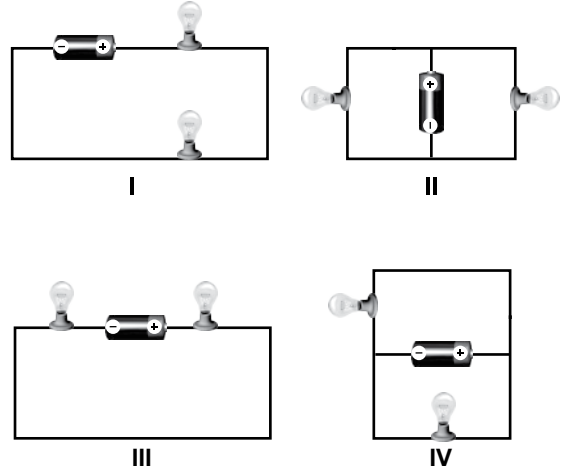

Buna göre, ampullerin seri ve paralel bağlandığı devreler aşağıdakilerin hangisinde doğru olarak verilmiştir?

- | | <u>Seri</u> | <u>Paralel</u> |
|----|-------------|----------------|
| A) | I, IV | II, III |
| B) | II, IV | I, III |
| C) | I, III | II, IV |
| D) | II, III | I, IV |

7. Ece, öğretmenin ışık konusu hakkında sorduğu bir sorunun cevabını bulabilmek için beyaz ve siyah renkteki bardakların içine termometreler yerleştirdi.

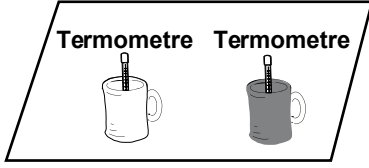

Daha sonra, güneş ışığında bir süre beklettiği bardakların sıcaklıkları arasındaki farkı hesapladı. Öğretmeni, Ece'ye sorunun cevabını bu düzenekle bulabileceğini söyledi.

Buna göre, öğretmenin Ece'ye sorduğu soru aşağıdakilerden hangisidir?

- A) Beyaz ışık tüm renkleri içerir mi?
 B) Açık ve koyu renkli cisimlerin ışığı soğurma oranları aynı mıdır?
 C) Cisimler beyaz ve renkli ışık altında neden farklı görünür?
 D) İnsan gözünün fark edemeyeceği ışınlar da var mıdır?

8. I ışınının birbirine paralel K, L ve M yoğunluklu saydam ortamlarda izlediği yol şekilindeki gibidir.

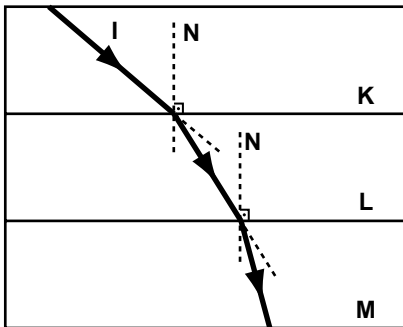

Kırılan ışınların doğrultuları dikkate alındığında, ortamların yoğunluklarına göre sıralanışı aşağıdakilerin hangisinde doğru verilmiştir?

- A) $K > L > M$ B) $K > M > L$
 C) $M > L > K$ D) $L > M > K$

9. Öğretmen sınıfa biri ince kenarlı, diğeri de kalın kenarlı iki mercekle geldi. Öğrencilerden etkinlikler yapıp bu merceklerin odak noktalarını çizerek göstermelerini istedi. Bunun üzerine öğrencilerden bazıları tahtaya aşağıdaki çizimleri yaptılar.

Buna göre, hangi öğrenci doğru çizim yapmıştır?

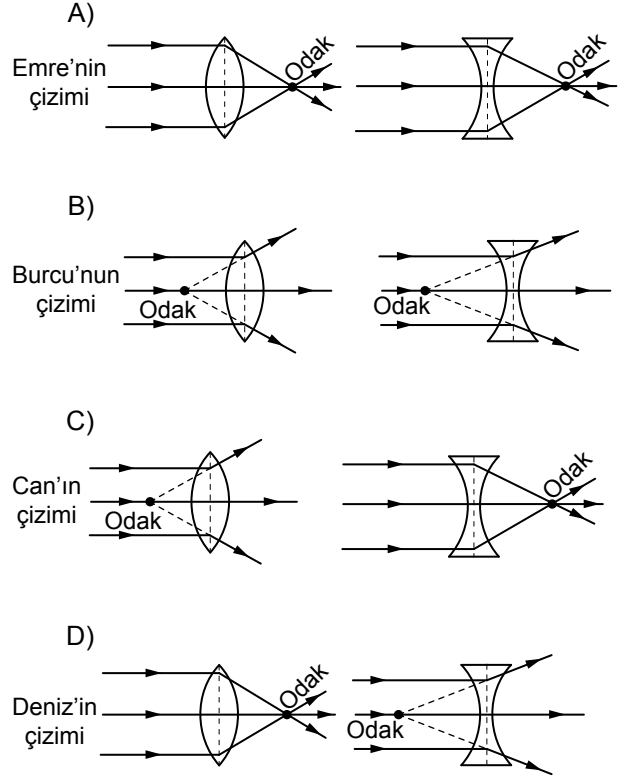

10. Mert ve Süha yaz tatilinde köye gitmişlerdi. Bulutsuz bir gecede gökyüzünü seyretmeye başladılar.

Mert : Şu gök cismine bak, diğerlerinden daha parlak ve daha büyük.

Süha : Asıl sen diğerlerine bak, onlar farklı renkte ve sayıları çok fazla. Ayrıca ışıkları yanıp sönyormüş gibi görünüyor.

Mert ve Süha'nın gözlemedikleri gök cisimleri aşağıdakilerin hangisinde doğru verilmiştir?

	Mert'in gözlemediği	Süha'nın gözlemediği
A)	Gezegen	Yıldız
B)	Yıldız	Gezegen
C)	Gezegen	Gök taşı
D)	Gök taşı	Yıldız

11. Güneş sistemindeki bazı gezegenleri şekildeki gibi modelleyen Eda, modeli oluştururken gezegenlerin Güneş'e olan uzaklıklarının sıralamasında bir hata yapmıştır.

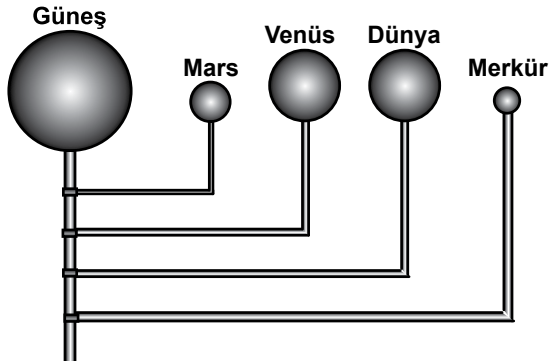

Buna göre Eda, modelde hangi iki gezegenin yerini değiştirirse hatasını düzeltmiş olur?

- A) Mars ile Venüs'ün
- B) Venüs ile Dünya'nın
- C) Dünya ile Merkür'ün
- D) Merkür ile Mars'ın

12.

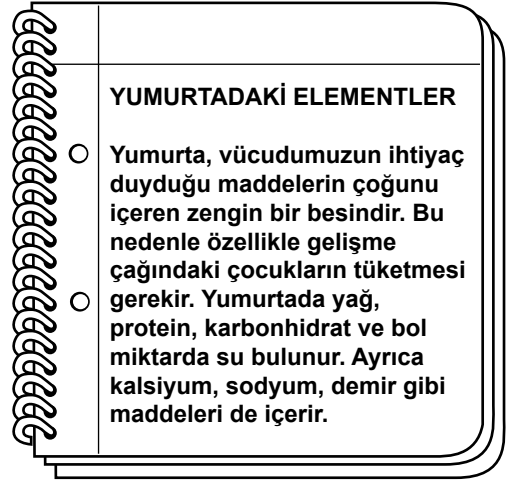

Yumurta hakkında verilen bilgide geçen element isimlerinin listesi aşağıdakilerin hangisinde doğru verilmiştir?

- | | |
|---|--|
| A) <ul style="list-style-type: none"> ● Yağ ● Protein ● Karbonhidrat | B) <ul style="list-style-type: none"> ● Sodyum ● Kalsiyum ● Demir |
| C) <ul style="list-style-type: none"> ● Su ● Demir ● Besin | D) <ul style="list-style-type: none"> ● Su ● Protein ● Karbonhidrat |

13. Berna, şekildeki iyon tablosu oyununu oynayarak ödülü almak istiyor.

Oyunun kuralları şunlardır:

- Sadece anyonların üzerine basılabilir.
- Tabloda ileri veya çapraz, bir kareye basılarak ilerlenebilir.

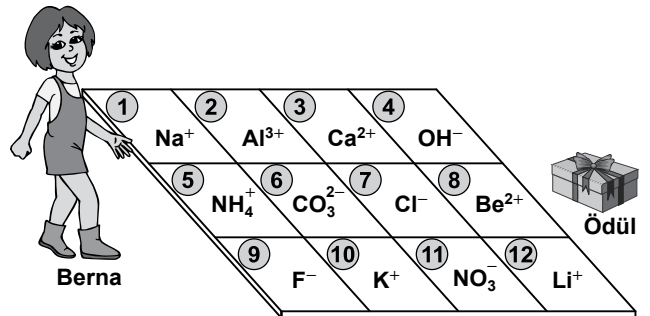

Buna göre Berna, ödüle ulaşmak için sırasıyla hangi numaralara basmalıdır?

- A) 5, 10, 7, 4
- B) 1, 6, 11, 12
- C) 5, 2, 3, 8
- D) 9, 6, 7, 4

14. Elif, Eren ile kimyasal bağlarla ilgili "Nesi var?" oyununu oynayarak Eren'in zihninde tuttuğu modeli bulmaya çalışıyor.

Elif : Nesi var?

Eren : Kovalent bağı var.

Elif : Nesi var?

Eren : Element molekülü var.

Elif : Eveet, buldum! Bir örneğini çiziyorum. (...)

Eren : Evet doğru.

Buna göre, Elif'in çizdiği model aşağıdakilerden hangisi olabilir?

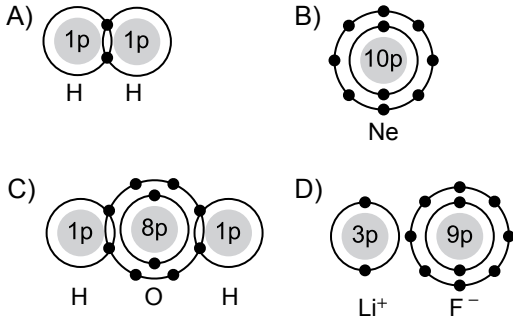

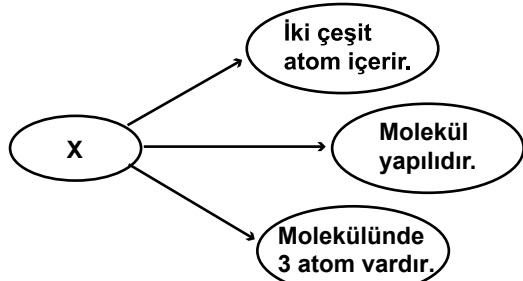

15. X bileşiğine ait bilgiler şemada verilmiştir:

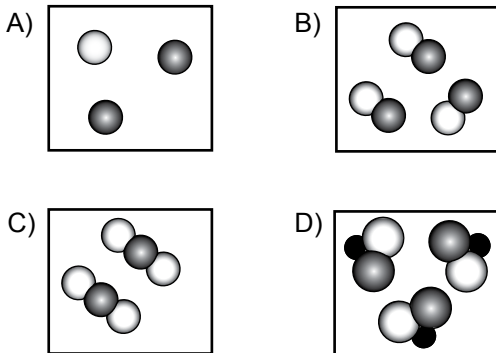

Buna göre, X bileşiğinin tanecik modeli aşağıdakilerden hangisidir?

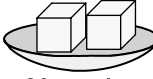

16. Filiz, şekerin suda çözünmesiyle ilgili yaptığı deneyde kullandığı maddeleri ve sonuçları çizelgede göstermiştir:

Çözünen	Çözücü	Çözünme süresi (dakika)
 20 g şeker	10 °C Su 50 mL	2
 20 g şeker	10 °C Su 50 mL	1

Buna göre Filiz, deneyde hangi faktörün çözünme hızına etkisini araştırmıştır?

- A) Sıcaklığın
B) Tane boyutunun
C) Çözünen miktarının
D) Çözücü miktarının

17. Karışımların sınıflandırılması, şemada tanecik modeli ile gösterilmiştir:

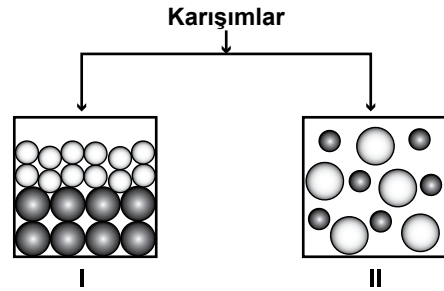

Buna göre, I ve II ile gösterilen tanecik modelleri hangi tür karışımı temsil eder? Neden?

- A) I. model, homojen karışımdır. Çünkü maddelerden biri dibe çökmüştür.
B) I. model, heterojen karışımdır. Çünkü karışımdaki maddelerin tanecik sayıları farklıdır.
C) II. model, heterojen karışımdır. Çünkü karışım iki tür madde içerir.
D) II. model, homojen karışımdır. Çünkü tanecikler karışımın her tarafına eşit dağılmıştır.

18. Öğrenciler nişastanın sindirimini, sindirim sisteminin farklı bölümlerinde şekildeki gibi göstermiştir.

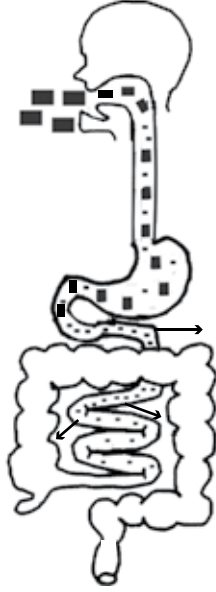

Nişastanın sindirimi ile ilgili olarak aşağıdakilerden hangisi söylenebilir?

- A) Ağızda sindirime uğramamıştır.
- B) Midede kimyasal sindirime uğramıştır.
- C) İnce bağırsakta kimyasal sindirimi tamamlanmıştır.
- D) Sindirilen nişastanın tamamı kalın bağırsaktan emilmiştir.

19. Şekildeki özdeş cam kaplarda bulunan et parçaları üzerine, aynı sindirim enziminden eşit miktarda konuluyor. Sonra kaplara eşit miktarda su ekleniyor.

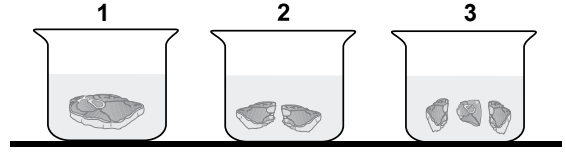

Kaplarda aynı miktarda et bulunmaktadır.

Aynı süre içinde et parçalarının sindirimini önce 3., sonra 2., en son olarak ta 1. kaptaki tamamlandığı görülüyor.

Bu deney, aşağıdaki yorumlardan hangisini destekler?

- A) Sindirimi kolaylaştırmak için yiyecekleri iyice çiğnemeliyiz.
- B) Et türü yiyecekleri diğer besinlerden daha önce tüketmeliyiz.
- C) Yemek sırasında sık sık su içmeliyiz.
- D) Dengeli ve yeterli beslenmeliyiz.

20. Öğretmenin sorduğu bir soruya Ahmet, şekil üzerindeki işaretlenmiş üç organı göstererek doğru cevap vermiştir.

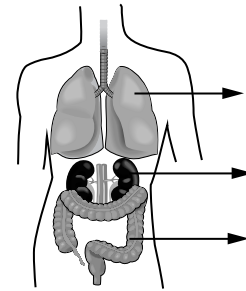

Buna göre, öğretmenin sorduğu soru aşağıdakilerden hangisidir?

- A) Hangi organlar sindirime yardımcı olur?
- B) Hangi organlar solunum sisteminde yer alır?
- C) Kandaki zararlı atıklar hangi organlarda süzülür?
- D) Atık maddelerin vücuttan atılmasında hangi organlar görevlidir?

21. Bir öğrenci, taş, sünger ve pamuğu sırasıyla kollarına hafifçe dokundurarak hissettiklerini yazıyor.

Bu öğrenci, deri ile ilgili hangi konuyu araştırmaktadır?

- A) Deriyi oluşturan bölümleri
- B) Sertlik ve yumuşaklık hissinin deri ile algılanmasını
- C) Üst deri tabakasının vücudu soğuktan korumasını
- D) Derinin, vücudu ezilme ve zedelenmeye karşı korumasını

22. Sinir sistemimizde bulunan aşağıdaki merkezlerden hangisi omurilikte yer alır?

- A) Konuşma merkezi
- B) Açlık ve tokluğu algılama merkezi
- C) Vücut sıcaklığını düzenleme merkezi
- D) Refleksleri kontrol etme merkezi

23. Şemada, bazı canlılardaki beslenme ilişkileri gösterilmiştir.

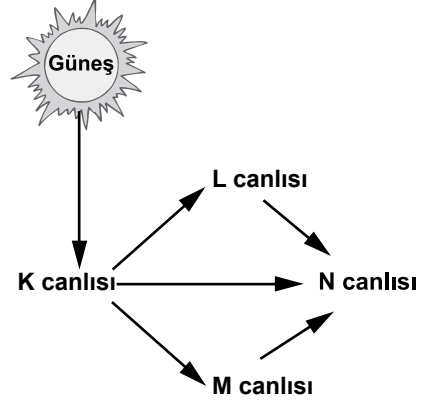

Buna göre, aşağıdakilerden hangisi yanlıştır?

- A) K canlısı, fotosentez yapabilmektedir.
- B) L canlısı, sadece bitkilerle beslenmektedir.
- C) M canlısı, hem bitkilerle hem de etle beslenmektedir.
- D) N canlısı, farklı türden besin kaynaklarını kullanabilmektedir.

24. Şekilde resmi ve özellikleri verilen bitki türü çok kurak bölgelerde yaşamaktadır.



Buna göre, düzenli ve bol yağış alan bölgelerde yetişen diğer bir bitki türünün aşağıdaki özelliklerden hangisine sahip olması beklenemez?

- A) Yapraklarında gözeneklere
- B) Su depo eden gövdeye
- C) Geniş yapraklara
- D) Kısa köklere

25. Öğrenciler, sınıftaki bir etkinlik için şekildeki fotoğrafları kullanacaklardır.

Önce



Sonra

Kuzey Kutbu'ndaki bir bölgenin önceki ve sonraki durumunu anlatan bu fotoğraflar, **daha çok** aşağıdaki konulardan hangisiyle ilgilidir?

- A) Küresel ısınma ve sonuçları
- B) Biyolojik çeşitliliğin azalması
- C) Ozon tabakasının zarar görmesi
- D) Su kirliliğinin canlılar üzerine etkileri

**FEN VE TEKNOLOJİ TESTİ BİTTİ.
SOSYAL BİLGİLER TESTİNE GEÇİNİZ.**

1. Sanayi İnkılabı sonucunda Avrupa'da fabrikalaşma başladı ve hızlı üretim artışı yaşandı.

Bu durumun Avrupa'da aşağıdakilerden hangisine yol açtığı söylenebilir?

- A) Sömürgeciliğe
- B) Coğrafi Keşiflere
- C) Demokratikleşmeye
- D) Rönesans Hareketlerine

2. Tarih boyunca Türklerin çeşitli vakıflar kurmasının amaçları arasında, aşağıdakilerden hangisi yer almaz?

- A) Eğitime katkı
- B) Yoksulları koruma
- C) Sosyal yardımlaşma
- D) Kişisel kazanç sağlama

3. Aşağıdakilerden hangisi, Tımar (İkta) sisteminin yararları arasında gösterilemez?

- A) Özel mülkiyetin gelişmesi
- B) Taşrada güvenliğin sağlanması
- C) Üretimin, denetim altına alınması
- D) Hazineye yük olmadan donanımlı bir ordu oluşturulması

4. II. Mahmut Dönemi'nde Divanihümayun'un kaldırılarak bakanlıkların kurulması hangi alanda değişiklik yaşandığını gösterir?

- A) Hukuk
- B) Yönetim
- C) Ekonomi
- D) Din

5. Aşağıdakilerden hangisi, Atatürk'ün iletişime önem verdiğini kanıtlayan bir uygulamadır?

- A) Medeni Kanun'un kabulü
- B) Anadolu Ajansının kurulması
- C) Türk Tarih Kurumunun açılması
- D) Geometri ve tarih kitapları yazması

6. Aşağıdakilerden hangisi, Fatih'in açtığı Sahn-ı Seman Medresesi'nde dersler veren matematik bilginidir?

- A) Batlamyus
- B) Takıyyüddin
- C) Ali Kuşçu
- D) Nasreddin Tusi

7. Tekerleğin icadı, aşağıdakilerden hangisinin gelişmesine doğrudan katkı sağlamıştır?

- A) Bilim
B) Sanat
C) Ulaşım
D) Hayvancılık

8. Aşağıdakilerden hangilerinin fethi, Karadeniz'de ticaretin Osmanlıların denetimine girmesini sağlamıştır?

- I- Amasra
II- Kıbrıs
III- Trabzon

- A) I ve II
B) I ve III
C) II ve III
D) I, II ve III

9. • I. Gıyaseddin Keyhüsrev, Antalya'yı;
• I. İzzettin Keykavus, Sinop'u fethetmiştir.

Bu gelişmelerin ortak sonucu aşağıdakilerden hangisidir?

- A) Bizans'ın Anadolu'dan atılması
B) Venediklilerin vergiye bağlanması
C) Anadolu Türk birliğinin tamamlanması
D) Türkiye Selçuklularında denizciliğin başlaması

10. Osmanlı Beyliği'nin Bizans sınırında kurulması, aşağıdakilerden hangisi üzerinde doğrudan etkili olmuştur?

- A) Haçlı Seferlerinin yapılmasında
B) Bizans'la iyi ilişkiler kurulmasında
C) Anadolu Türk birliğinin sağlanmasında
D) Osmanlıların batı yönünde genişlemesinde

11. Hiçbir devlet organı, makam, kurum veya kişi mahkemelere emir veremez, kararlarına müdahale edemez.

Anayasa'nın bu ilkesi ile vurgulanmak istenen, aşağıdakilerden hangisidir?

- A) Millet egemenliği
B) Yasaların üstünlüğü
C) Yargının bağımsızlığı
D) Toplumun bütünlüğü

12. Kimsesiz çocukları ve 65 yaş üstü bireyleri koruyup himaye etmek, devletin hangi niteliğinin bir gereğidir?

- A) Ekonomik
B) Sosyal
C) Siyasal
D) Kültürel

13. I- Özel işletme, kuruluş ve fabrikalarda çalışanların
 II- Tüm devlet kurumlarında memur kadrosunda çalışanların
 III- Belirli bir prim karşılığında esnaf ve sanatkârların, bağımsız çalışanların
 bağlı olduğu Sosyal Güvenlik Kurumları aşağıdakilerin hangisinde doğru olarak eşleştirilmiştir?

I	II	III
A) SSK	Emekli Sandığı	BAĞ-KUR
B) Emekli Sandığı	SSK	BAĞ-KUR
C) SSK	BAĞ-KUR	Emekli Sandığı
D) Emekli Sandığı	BAĞ-KUR	SSK

14. İki gün önce meydana gelen Pakistan depreminden sonra çevremdeki insanlar bölgeye yardım gönderiyorlardı. Bense “Ülkemizde de muhtaç insanlar var.” diyordum. Bir haftadır arızalı olan televizyonum o akşam tamirden gelmişti. Haberlerde deprem görüntülerini izledim, çok etkilen-dim. Ertesi gün bir banka aracılığıyla bende yardım gönderdim.

Parçaya göre bu kişinin, depremzedelere yardım konusunda daha duyarlı hâle gelmesinde aşağıdakilerden hangisi etkili olmuştur?

- A) Komşuları
 B) Arkadaşları
 C) Doğal afetler
 D) Kitle iletişim araçları

15. Bir televizyon kanalı, üç gün önce haberlerde yayımladığı bir haberin yanlış bilgi içerdiğini, bugünkü programında tekzip yayını ile izleyicilere duyurdu.

Bu tekzip yayını, aşağıdakilerden hangisinin ihlali üzerine yapılmış olabilir?

- A) Özel hayatın gizliliğinin
 B) Doğru bilgi alma hakkının
 C) Kitle iletişim özgürlüğünün
 D) Düşünceyi açıklama özgürlüğünün

16. Aşağıdakilerden hangisi tarihte tarım topraklarının öneminin artmasında etkili olan bir gelişme değildir?

- A) Sabanın icadı
 B) Traktörün icadı
 C) Lokomotifin icadı
 D) Sulama kanallarının yapılması

17. Aşağıda verilen, il ve o ilin nüfusunun artmasında etkili olan en önemli ekonomik faaliyet eşleştirmelerinden hangisi yanlıştır?

İl		Ekonomik faaliyet
A) Adana	→	Balıkçılık
B) Ankara	→	Hizmet
C) Antalya	→	Turizm
D) Zonguldak	→	Madencilik

18 - 19. soruları, aşağıda verilen paragrafa göre cevaplayınız.

Kasabamız artık eskisi gibi değil, bahçeli tek katlı evlerimizin yakınlarına fabrika ve apartmanlar yapılıyor. Kasaba dışındaki tarım arazilerine sanayi tesisleri kuruluyor. Memleketimizin değişik bölgelerinden insanlar kasabamıza âdetâ akın etti. Sokakta artık tanıdıklara daha az rastlıyorum. Son dönemlerde arazi fiyatları da oldukça arttı.

18. Kasaba nüfusunun artmasının sebebi aşağıdakilerden hangisidir?

- A) Arazi fiyatlarının artması
- B) Tarım alanlarının daralması
- C) Büyük apartmanların yapılması
- D) Sanayi tesislerinin yaygınlaşması

19. Kasabada, aşağıdakilerden hangisinin gerçekleşmesi beklenemez?

- A) Yerleşim alanlarının genişlemesi
- B) Ekonomik ve ticari hayatın gerilemesi
- C) Kültürel yapının zenginleşmesi
- D) Nüfus yoğunluğunun artması

20.

Türkiye Nüfusunun Yaş Gruplarına Göre Dağılımı (2010)

Yaş grubu	Toplam nüfus içindeki oranı (%)
0 - 14	24,6
15 - 64	67,2
65 ve üzeri	8,2

Tablodaki verilere bakarak aşağıdakilerden hangisi söylenebilir?

- A) Genç nüfus oranı düşmektedir.
- B) Yaşlı nüfusu artmaktadır.
- C) Erkek sayısı kadın sayısından fazladır.
- D) Nüfusun yaklaşık $\frac{1}{4}$ 'ü 15 yaşın altındadır.

DİN KÜLTÜRÜ VE AHLAK BİLGİSİ DERSİNİ OKUYANLAR AŞAĞIDAKİ SORULARI CEVAPLAYACAKLARDIR.

21.

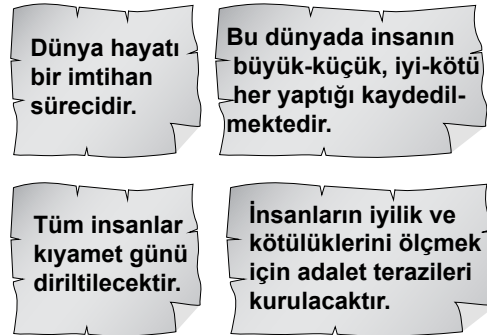

Bu kartlarda yer alan bilgileri dikkate alan bir kişinin aşağıdakilerden hangisini yapması beklenmez?

- A) Özel hayatında istediği gibi davranması
- B) Harçlığının bir kısmını bir yardım kuruluşuna bağışlaması
- C) İyi ve güzel davranışlar yapmaya istekli olması
- D) İnsanlara daima nazik ve güler yüzlü davranması

22. “*Ey inananlar! Allah’a karşı gelmekten sakınmanız için oruç, sizden öncekilere farz kılındığı gibi sizlere de farz kılındı.*” (Bakara suresi, 183.)

Bu ayette oruç ibadetiyle ilgili aşağıdaki bilgilerden hangisi yer almaz?

- A) Zorunlu bir ibadet olduğu
B) İslam’dan önce de var olduğu
C) Bireyi Allah’a karşı gelmekten sakındırdığı
D) Toplumsal dayanışmaya katkı sağladığı

23.

“Benim insanlarla durumum şuna benzer: Adamin biri ateş yakmış. Ateş etrafı aydınlatınca pervaneler (gece kelekleri) ve böcekler ateşe atlamaya başlamışlar. Bu kimse onları kurtarmaya çalıştıkça başa çıkamamış. Kelebekler ve böcekler ateşe atlamaya devam etmişler. Ben de (tıpkı o adam gibi) kemerinizden tutarak sizi ateşe düşmekten korumaya çalışıyorum. Sizler ise ateşe atlıyorsunuz.”

Hadis-i Şerif

Bu hadiste peygamberimizin hangi özelliği vurgulanmıştır?

- A) Güzel ahlak sahibi olması
B) Hak ve adalet sahibi olması
C) İnsanlık için uyarıcı ve rahmet olması
D) Kur’an’ın tebliğcisi ve açıklayıcısı olması

24. Aşağıdaki görselde, dinin aslı olan Kur’an ve sünnet, ağacın gövdesine; din anlayışları da bu ağacın dallarına benzetilmiştir.

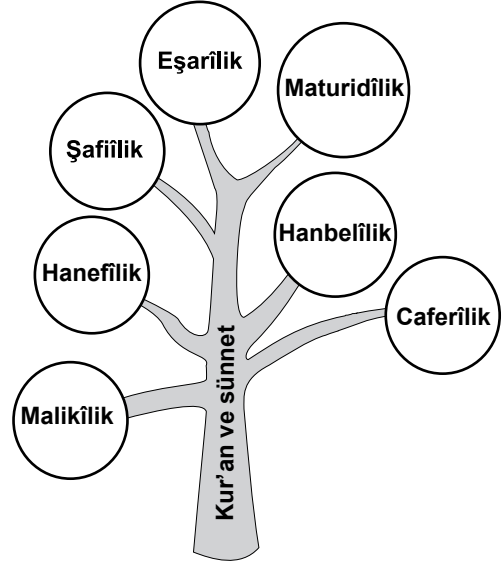

Bu açıklamaya göre din anlayışları ile ilgili olarak söylenebilecek en doğru yargı aşağıdakilerden hangisidir?

- A) Oluşmasında insanî ve kültürel etkenler hâkimdir.
B) Dinin temel kaynaklarına uygun olmalıdır.
C) Dinin anlaşılmasını kolaylaştırır.
D) Evrensel değil, yereldir.

25. “*Ey iman edenler! Yapmayacağınız şeyleri niçin söylüyorsunuz?*” (Saff suresi, 2.)

Bu ayete uygun davranan birisinde önce-likle aşağıdaki ahlakî özelliklerden hangisi gelişir?

- A) Sözünde durmak
B) Alçak gönüllü olmak
C) Güzel söz söylemek
D) Ölçülü davranmak

DİN KÜLTÜRÜ VE AHLAK BİLGİSİ DERSİNİ OKUMAYANLAR AŞAĞIDAKİ SORULARI CEVAPLAYACAKLARDIR.

21. 15 ve 17. yüzyıl boyunca Avrupa'da görülen reform hareketleri, öncelikle hangi alanda değişikliğe yol açmıştır?

- A) Din
B) Sanat
C) Ticaret
D) Yönetim

22. Aşağıdakilerden hangileri, Osmanlı Devleti'nde görülen yönetim kurumlarıdır?

- I- Kurultay
II- Divanhümayun
III- TBMM
IV- Meclisi Mebusan

- A) I ve II
B) III ve IV
C) I ve III
D) II ve IV

23. Aşağıdakilerden hangisi, atlı askerlerden oluşan askerî sınıftır?

- A) Yeniçeriler
B) Leventler
C) Tımarlı sipahiler
D) Humbaracılar

24. TBMM Başkanlığına kanun tasarısı sunma görevi, aşağıdakilerden hangisine aittir?

- A) Muhalefet partilerine
B) Bakanlar Kuruluna
C) Cumhurbaşkanına
D) Milletvekillerine

25. Türkiye'de 1950'li yıllardan itibaren fındık tarımının yaygınlaşmasında aşağıdakilerden hangisinin etkisi en azdır?

- A) Yetiştirildiği alanlarda yoğun göç yaşanması
B) Modern tarım yöntemlerinin yaygınlaşması
C) Fındığa olan talebin sürekli artması
D) Fındığın iyi gelir sağlaması

TEST BİTTİ.

CEVAPLARINIZI KONTROL EDİNİZ.

SINAV SÜRESİNCE UYULACAK KURALLAR

- 1. Adaylar, sınav kurallarına ve salon görevlilerinin tüm uyarılarına uymak zorundadırlar. Kurallara ve uyarılara uymayan adayların sınavları geçersiz sayılacaktır.**
2. Sınav başladıktan sonra adayların salon görevlileri ve birbirleri ile konuşmaları, kalem, silgi vb. şeyleri istemeleri yasaktır.
3. Adaylar sınav süresince, sınav giriş belgesi ile birlikte kimlik belgelerinden birini (nüfus cüzdanı veya pasaport) masalarının üzerinde bulundurmamak zorundadırlar.
- 4. Sınav evraklarını teslim etmeyen, soru kitapçıklarının sayfalarından bir kısmını eksik teslim edenlerin sınavları geçersiz sayılacaktır.**

SALON GÖREVLİLERİNCE SINAV BAŞLAMADAN ÖNCE ADAYLARA YAPILACAK SON UYARI

- Soracağınız bir şey var mı? Varsa, şimdi sorunuz.
- Sınav başladıktan sonra sorularınıza cevap verilmeyecektir.
- Başlama zilini bekleyiniz.
- Hepinize başarılar dileriz.

(Salon başkanı başlama ve bitiş saatini tahtaya yazacaktır.)

Bu kitapçığın her hakkı saklıdır. Hangi amaçla olursa olsun, kitapçığın tamamının veya bir kısmının Millî Eğitim Bakanlığı Yenilik ve Eğitim Teknolojileri Genel Müdürlüğünün yazılı izni olmadan kopya edilmesi, fotoğraflarının çekilmesi, bilgisayar ortamına alınması, herhangi bir yolla çoğaltılması, yayımlanması veya başka bir amaçla kullanılması yasaktır. Bu yasağa uymayanlar, doğabilecek cezai sorumluluğu ve kitapçığın hazırlanmasındaki mali külfeti peşinen kabullenmiş sayılır.

10 HAZİRAN 2012 TARİHİNDE YAPILAN PARASIZ YATILIK VE BURSLULUK SINAVI
7. SINIFLAR "A" KİTAPÇIĞI CEVAP ANAHTARI

TÜRKÇE	MATEMATİK	FEN ve TEKNOLOJİ	SOSYAL BİLGİLER
1. A	1. C	1. D	1. A
2. A	2. D	2. A	2. D
3. C	3. D	3. C	3. A
4. D	4. C	4. B	4. B
5. B	5. C	5. A	5. B
6. C	6. B	6. C	6. C
7. B	7. A	7. B	7. C
8. C	8. B	8. C	8. B
9. A	9. D	9. D	9. D
10. D	10. A	10. A	10. D
11. D	11. B	11. D	11. C
12. B	12. C	12. B	12. B
13. B	13. A	13. D	13. A
14. D	14. C	14. A	14. D
15. A	15. B	15. C	15. B
16. A	16. D	16. B	16. C
17. C	17. B	17. D	17. A
18. B	18. C	18. C	18. D
19. D	19. B	19. A	19. B
20. B	20. A	20. D	20. D
21. C	21. D	21. B	21. A
22. C	22. A	22. D	22. D
23. A	23. C	23. C	23. C
24. D	24. D	24. B	24. B
25. C	25. A	25. A	25. A