



T.C.
MİLLÎ EĞİTİM BAKANLIĞI
ÖLÇME, DEĞERLENDİRME VE SINAV HİZMETLERİ GENEL MÜDÜRLÜĞÜ

2021 - 2022 EĞİTİM VE ÖĞRETİM YILI

**Yükseköğretim Kurumları Sınavına Yönelik
Temel Yeterlilik Testi (TYT)
Çalışma Soruları**

(Bu kitapçık Gaziantep İl Millî Eğitim Müdürlüğü
Ölçme Değerlendirme Merkezi tarafından hazırlanmıştır.)

Bu kitapçıkta toplam 121 soru bulunmaktadır.

- ✓ **Türkçe Testi:** 38 soru
- ✓ **Sosyal Bilimler Testi:** 24 soru
- ✓ **Temel Matematik Testi:** 39 soru
- ✓ **Fen Bilimleri Testi:** 20 soru

İÇİNDEKİLER

	Sayfa
Türkçe Testi.....	3
Sosyal Bilimler Testi.....	16
Temel Matematik Testi.....	24
Fen Bilimleri Testi.....	35

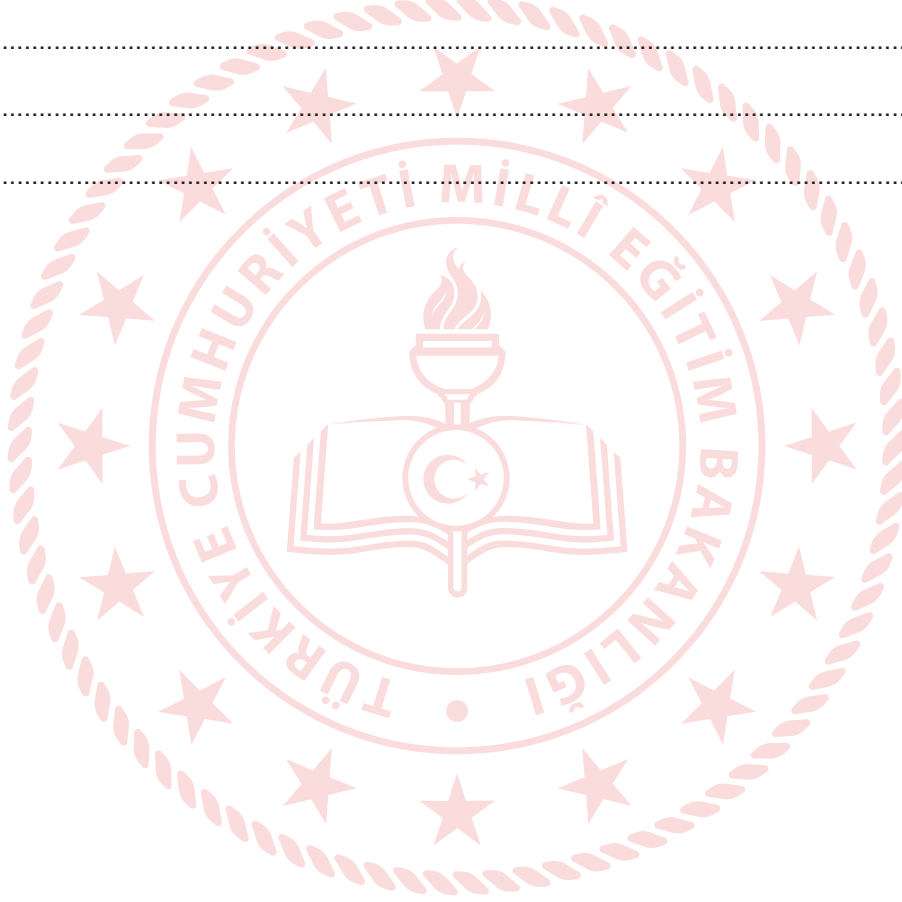

TÜRKÇE TESTİ

Bu testte 38 soru vardır.

1. Bazı fıkralara sözlü anlatım geleneğinde farklı motifler eklenir. Hatta bazen fıkralar birleştirilip tek bir fıkra hâline getirilir. Tıpkı şu fıkrada olduğu gibi: "Nasrettin Hoca'nın bindiği dalı kestiğini gören adam, 'Düşeceksin Hoca!' demiş. Hoca düşmüş tabii. Hemen toparlanıp adama yetişmiş, 'Düşeceğimi bildin, öleceğim günü de bilirsin.' demiş. Hoca'yı bilemeyeceği konusunda ikna edemeyen adam, 'Eşeğin üç defa anırınca öleceksin.' demiş. Hoca'nın eşeği bir süre sonra anırmaya başlamış. Eşeğin üçüncü anırmasında bir ölü gibi kendini yere bırakmış Hoca. Hoca'nın öldüğünü düşünen köylüler Hoca'yı kefenlemişler, namazını kılmışlar. Sıra Hoca'yı gömmeye gelince cemaatte gömülecek yer konusunda ihtilaf çıkmış. Hoca dayanamayıp yerinden kalkmış, 'Beni şuraya gömün.' demiş."

Bu parçadaki altı çizili sözü anlamca karşılayabilecek bir kullanım aşağıdakilerin hangisinde vardır?

- A) Monoton hayatınızda yenilik yapmak isterseniz öncelikle bakış açınızı değiştiriniz.
B) Toplumlar zorluklara karşı birlik olurlar; anlaşmazlıklar, çatışmalar bir kenara bırakılır.
C) Uluslararası ilişkiler, kişisel ilişkilere benzemez; ülke çıkarları hep ön planda tutulur.
D) Sürekli eleştiren insanların göremediği şudur: Kendileri de beğenmedikleri çarkın bir dişlisidir.
E) Birine iyilik yaparsan yaptığın iyilik er geç sana döner.

2. Nedense ölüme iyiden iyiye yaklaştığımı hissediyorum. Birçokları gibi ben de kendime ölmeden önce yapılacaklar listesi hazırladım. Listedekileri hemen yapmaya başladım. Önce bir vasiyet hazırladım. Mal mülk (servet) değil de kişisel (şahsi)

III eşyalarımın kimde kalacağını not ettim. Kendimce değer verdiğim birkaç mekânı dolaştım. Kalbini kırdığım, üzdüğüm dost düşman kim varsa helalleştirdim (barıştım). Bunu yaparken ne çok hata yaptığımı fark ettim. İçsel (ruhsal) bir

arınmaya (temizlenme) çıktım kendimce. Bütün bunlardan sonra daha mutlu, daha rahat hissettim kendimi. Keşke çok

V daha önce yapsaydım bunları.

Bu parçada numaralanmış sözlerden hangisinin anlamı parantez () içinde verilen açıklamayla uyuşmamaktadır?

- A) I B) II C) III D) IV E) V

3. Hobiler, sandığımızdan çok daha fazlasıdır aslında. Bizi biz yapan alışkanlıklarımızdır bir yerde. Eğlenerek yaptığımız, kolay kolay - - - uğraşlardır. Bazen bir eylem bazen de bir nesnedir hobi. Başka bir eve taşınırken onları büyük bir - - - muhafaza ederiz.

Bu parçada boş bırakılan yerlere aşağıdakilerden hangileri sırasıyla getirilmelidir?

- A) gizlemediğimiz - başarıyla
B) terk edilmeyen - acıyla
C) sıkılmadığımız - özenle
D) ele geçmeyen - hasret içinde
E) unutulmayan - dağın derinliklerinde

4. I. Gençliğimde kitapları değerlendirirken üsluba değil içeriğe önem verirdim.
II. Zamanla, tecrübem arttıkça birçok edebiyatçı gibi ben de üslupçu oldum.

Bu iki cümlede ifade edilenlerin anlamca doğru bir biçimde birleştirilmiş hâli aşağıdakilerden hangisidir?

- A) Gençken kitapları içeriğine bakarak değerlendirirken yaşlılığında üsluba değer vermeye başladım.
B) Gençlik yıllarımda kitapları içeriğine önem vererek değerlendirirdim, yaşlandıkça artan deneyimimle birlikte çoğu edebiyatçı gibi üsluba değer verir oldum.
C) Eskiden gençliğin heyecanıyla üslubu yok sayardım, hep içeriklere bakardım ama yaşlanınca birçok edebiyatçı gibi ben de üsluba değer verdim.
D) Eskiden kitapları içeriğine göre değil üslubuna göre incelerdim, artık yaşlı ve tecrübeli biri olarak birçok edebiyatçı gibi içeriğe değer veriyorum.
E) Gençken içeriği göz ardı ederdim, bu yanışımdan beni kurtaran yaşlılıkla gelen tecrübe ve eski edebiyatçılara kulak vermek oldu.

5. O zamanlar küçücük bir çocuktum, karanlıktan bile korkardım. Bazen hastalanır, sararıp kalırdım günlerce yatakta. Küçüktüm, zayıftım sonuçta. Bu güçsüzlüğün içinde ailem sayesinde ayakta kaldım.

Bu parçada aşağıdakilerden hangisi yoktur?

- A) Ünlü daralması
B) Ünsüz benzeşmesi
C) Ünlü düşmesi
D) Ulama
E) Ünsüz yumuşaması

6. Ne gelen var ne giden ne gülümser bir yüz.

Yolcu yorgun, yük ağır, menzil uzaklarda henüz.

Diye milletçe ümitsizliğe kapılmıştık dün,

Uyanış fecri ufuklarda belirmekte bugün.

Bu dizelerle ilgili aşağıdakilerden hangisi söylenemez?

- A) I. dizede bağlaç kullanılmıştır.
B) II. dizedeki ek fiiller düşmüştür.
C) "Henüz" ve "dün" kelimeleri zarftır.
D) III. dizedeki kelimeler yapıca türemiştir.
E) IV. dizedeki "fecri" kelimesinde üçüncü tekil kişi iyelik eki vardır.

7. İşte özlediğim yaz günleri çıkageldi. Deniz kaynadı, hava baygınlaştı. Derelerin suyu çekildi. Börtü böcek çoğaldı. Hele
I II
sivrisinekler yok mu? Uykusuz gecelerin hem sebebi hem şahidi onlar. Çam ağaçları, guguk kuşları, kuma bulanmış
III
ayaklar, gündüz uykusu, bunaltıcı sıcaklar, nemden kendinden geçmiş kafalar. Her şeyiyle özlediğim yaz geldi.
IV V

Bu parçadaki numaralanmış sözcüklerle ilgili aşağıdakilerden hangisi yanlıştır?

- A) I. sözcük bağlaç görevindedir.
- B) II. sözcük tamlanan görevinde isimdir.
- C) III. sözcük tamlayan görevinde isimdir.
- D) IV. sözcük ek hâlinde edat almıştır.
- E) V. sözcük iyelik eki almış sıfat-fiildir.

8. **Aşağıdaki cümlelerde altı çizili sözlerden hangisinin yazımında yanlışlık yapılmıştır?**

- A) Son zamanlarda kural dışı uygulamaların çoğaldığını görüyorum.
- B) Apartmanın doğalgaz dönüşümü yaklaşık bir ay sürdü.
- C) Suçüstü yakalanan hırsızın pişkinliğine denecek laf yoktu.
- D) Söylediklerinize birkaç noktada katılmıyorum.
- E) Bu kış, şehrimizin altyapısının sağlam olduğu açıkça ortaya çıktı.

9. **Aşağıdaki cümlelerin hangisinde düzeltme işareti (^) farklı bir amaçla kullanılmıştır?**

- A) Âdeti olduğu üzere bu sabah da koşu yaptı.
- B) O, bu ülkeye sandığımızdan da fazla âşıktı.
- C) Şimdi gezmeye çıkacak hâlim yok, demişti.
- D) Sahildeki örnek dükkânların şirinliğini görmelisin.
- E) Bu yaşlı hâkim, karar verirken ne sevinir ne de üzülürdü.

10. Aşağıdakilerin hangisinde kısaltmaların yazımında yanlışlık yapılmıştır?

- A) Kars milletvekili olarak TBMM'ye girdi.
- B) TDK'ye bu konuda çok iş düşüyor.
- C) Botaş'a yaptığım iş başvurusu sonuçsuz kaldı.
- D) Prof. Dr. Fuat Sezgin'in çalışmalarını yerinde gördüm.
- E) T.C. İçişleri Bakanlığınca geçici görevle Ankara'ya gönderildim.

11. Aşağıdaki cümlelerin hangisinde noktalı virgül (;) yanlış kullanılmıştır?

- A) Şehre giden bu ara yolda bataklık misali çamurlar, dik yokuşlar, sert virajlar vardı; ana yoldan gidenlerse asfaltlı, geniş, düz bir yolun keyfini çıkarırdı.
- B) Yazar, yıllarca bu fikri savunmuştu; şimdi vazgeçip aksini söylese insanlara ne derdi?
- C) Dost gözü; hiçbir zaman kusurları görmez, açık arayanın gözüyse en ufak bir hatayı bile görür.
- D) Kutsal mekân; ufukta pamuk yığını bir bulutun altında, ziyaretçilerin kalabalığı arkasında, sonsuz bir huzurun içinde görünmeye başladı.
- E) At ölür, meydan kalır; yiğit ölür, şan kalır.

12. Aşağıdakilerden hangisinde farklı türde bir tamlama vardır?

- A) Zambaklar en ıssız yerlerde açar.
- B) Ulur aya karşı kirli çakallar.
- C) Bir bakışın ölmem için yetecek.
- D) Mona Rosa, bugün bende bir hâl var.
- E) Akşamları gelir incir kuşları.

13. Aşağıdaki cümlelerde altı çizili sözlerden hangisi fiilimsi değildir?

- A) Geçmişime baktığımda birçok hata yaptığımı fark ettim.
- B) Onu sinemaya davet etmede bir sakınca görmedim.
- C) Okumak, sandığımız kadar kolay bir eylem değildi.
- D) Bir saat bile dinlenmeden yola koyulduk.
- E) Oraya varır varmaz söylediklerimi yapmalısın.

- 14. Anam bir yaz gecesi doğurmuş beni burada,
Bu çamlıkta söylemiş son sözlerini babam;
Şu karşıki bayırda verdim kuzuyu kurda,
"Suna"nın başka köye gelin gittiği akşam.**

Bu dizelerle ilgili aşağıda verilenlerden hangisi yanlıştır?

- A) Birinci dizede belirtisiz isim tamlaması bir sıfat tarafından nitelenmiştir.
- B) İkinci dizede bir sıfat tamlaması nesne görevindedir.
- C) Üçüncü dizede sıfat tamlaması dolaylı tümleş görevindedir.
- D) Dördüncü dizenin tamamı zarf tümleci görevindedir.
- E) Bu dizelerdeki cümleler fiil cümlesidir.

15. Tıpkı bir periydi. Ne zaman nerede ortaya çıkacağı belli olmazdı. Dün akşam beni gördüğünü söylediğinde hiç şaşırmadım.

Tavukları beslemem gerekiyordu, aceleyle dönmüştüm. Şeffaf biri sayılmazdı. Düşündükleriyle söyledikleri asla birbirini tutmazdı. Yıllardır beni de bu yalan dünyasının bir parçası hâline getirdi.

Bu parçadaki numaralanmış sözcüklerden hangisi iyelik eki almamıştır?

- A) I B) II C) III D) IV E) V

16. Virüs dağıldıktan sonra hayatta kalanlardan biriyim.

Bu cümlede aşağıdakilerden hangisi yoktur?

- A) Zamir B) Sıfat C) İsim
D) Fiilimsi E) Edat

17. **Muhabir:**

(I) ----

Yazar:

–Çocukluğum masallar, fıkralar, halk türküleri vb. ile geçti. İlkokuldayken okulun önüne gelen kitap otobüsü beni çok heyecanlandırırdı. Okumayı hep sevdim ama yazmak aklıma gelmemişti. Yakın arkadaşlarım ısrarla yazmamı söylediler. Ben de denemeye karar verdim. Geç kaldığımı düşünmüyorum. Belki de en doğru zamandır.

Muhabir:

(II) ----

Yazar:

– Benim için önemli olan, insanlara faydalı olmak. Yazdıklarım sayesinde birileri iyi zaman geçiriyor, mutlu oluyor, hayatına bir şeyler katıyorsa işimi iyi yapmışım demektir. Kendimi hiçbir zaman yazar olarak tanımlamadım. Bazı yazarlar gibi “Öncelikle kendim için yazıyorum.” veya “Yazmasaydım ölecektim.” türünden büyük sözler sarf etmek benim harcam değil. Bu işi para için yapıyor değilim ama para kazanacağım başka bir iş de yok.

Bu diyalogda boş bırakılan yerlere aşağıdaki sorulardan hangileri sırasıyla getirilmelidir?

- A) I. Çocukluk yıllarında neler yaşadınız?
II. Yazarlığı ne zaman düşündünüz?
B) I. İlk okuma deneyiminizi anlatır mısınız?
II. Yazar olmasaydınız ne olurdunuz?
C) I. İlk kitabınızı kırk yaşındayken yazdınız, sizce geç kalmadınız mı?
II. Yazarlığı bir meslek olarak görüyor musunuz?
D) I. Neden yazarlığa başladınız?
II. İyi bir yazar olmasının gerekenleri nelerdir?
E) I. İlk kitabınızda çocukluğunuzu mu anlattınız?
II. Sizin için yazarlık ne ifade eder?

18. • Sanat filmleri olmasaydı sinema bu kadar gelişir miydi? Sinema ödülleri ekseriyetle sanat filmlerine veriliyor. Sanat filmi yönetmenleri sayesinde yeni akımlar ortaya çıkıyor. Kendini geliştirmek isteyen genç sinema sanatçıları bu filmlerle beslenmelidir.
- Beyaz perde sanat filmlerinin ışığıyla aydınlanıyor. Kırmızı halıda hep sanat filmi yönetmenleri boy gösteriyor. Farklı bakış açıları, yeni renkler hep onlarla dünyamıza giriyor. Sinema kalesi onların taşlarıyla örülüyor.

Bu iki parçayla ilgili aşağıdakilerden hangisi söylenebilir?

- A) Farklı görüşlerin aslında birbirini desteklediğini göstermektedir.
- B) İki farklı konuya ilişkin ortak bir görüş olduğunu vurgulamaktadır.
- C) Aynı olguyu farklı yönleriyle değerlendirip ele almaktadır.
- D) Aynı düşünceyi pekiştirmeye yönelik farklı örnekler sunmaktadır.
- E) Farklı üsluplarla aynı düşünceyi ifade etmektedir.

19. Bir filozof, "Hayatta başarının sırrının akıl ve zekâ kaynaklı olduğunu düşünüyorsanız büyük bir yanılgı içindesiniz." demiştir. Ona göre zeki olmayan insan, bunu çabucak fark eder. Zekilerle arasındaki açığı başka şeylerle kapatır. Bu açıkları kapatma işinde büyük bir ustalık gösterir. Son derece sosyaldir. Çıkarıcıdır. Fırsatını bulunca zeki insanı alt eder. Zeki insan ise zekâsına fazla güvenir, bu yüzden yeterince çalışmaz. İnsanlara tepeden bakar. Düşünceleri dağınık, ezberi zayıftır.

Bu parçada aşağıdakilerden hangisi vardır?

- A) Öyküleme
- B) Sayısal verilerden yararlanma
- C) Karşılaştırma
- D) Dolaylı anlatım
- E) Tanımlama

20. Divan şiirini anlamadan, onun dünyasına girmeden eleştirmeye başlamamalı. Şu beyitteki anlam inceliğine bakın:

"Hevâ-yi aşka uyup kûy-ı yâre dek gideriz

Nesîm-i subha refîkiz bahâra dek gideriz"

(Aşkın rüzgârına uyarak sevgilinin mahallesine kadar gideriz. Sabah rüzgârının arkadaşıyız, bahara kadar gideriz.)

Bu anlam inceliğini sade şiirlerde göremeyiz. Aslında birçok Cumhuriyet Dönemi şairi de -açıkça veya değil- divan şiirinden faydalanmıştır. "Seyre dalardık sarhoş gemileri." mısrasının şairi, sizce divan şiirinden etkilenmemiş midir?

Bu parçada özellikle aşağıdakilerden hangisi amaçlanmıştır?

- A) Kanıları değiştirme
- B) Bir durumu açıklama
- C) Olay içinde yaşatma
- D) Bir kavramı tanımlama
- E) Bir manzarayı kelimelerle anlatma

21. Günümüzde çoğu insan bilerek veya bilmeyerek postmodern bir anlayışa bürünmüştür. Postmodern düşünce, insanı hakikatten uzaklaştırıp hayalperest yapmaktadır. Postmodernizmde zaman, doğru, gerçek, iyi, değer gibi kavramlar yoktur. Birey, her ne yaparsa doğru ve iyi kabul edilir. Hayatın anlamını haz almak ve eğlenmekte görür postmodernistler. Onlar toplumu yok sayıp bireyi öne çıkarır. Bu düşünce tarzı; bireyi gerçeklerden uzak, sorumsuz, tembel, egoist ve sonunda mutsuz biri hâline getirir.

Bu görüşlere sahip bir kişinin aşağıdakilerden hangisine katılması beklenmez?

- A) Postmodern düşüncenin insanı mutsuz ettiğine
- B) Postmodernizmin, birliktelik ruhunu pekiştirdiğine
- C) Postmodernizmde doğru ve iyi kavramının olmadığına
- D) Postmodernizmin, insanı gerçeklerden uzaklaştırdığına
- E) Postmodernistlerin sürekli haz ve eğlence peşinde olduklarına

22. Çehov, eserlerinin Fransızcaya tercüme edileceğini işitince ciddi bir itirazla şöyle demiştir: “İyi ama ben o eserlerde Rus halkını anlattım. Onları Ruslar için yazdım. Fransızlar için ne anlam ifade edebilir ki?”

Çehov, bu sözleriyle aşağıdakilerden hangisini vurgulamıştır?

- A) Çok anlamlılık
- B) Evrensellik
- C) Etkileycilik
- D) Ulusallık
- E) Yalınlık

23. Genç bir şair adayı, büyük bir şaire gidip kendisinin de büyük bir şair olmak istediğini söyler. Şair, delikanlıya ezberlemesi için kırk bin şiir verir. Yıllar sonra eskinin delikanlısı şimdinin orta yaşlısı, iyice ihtiyarlanmış şairin yanına varır. “Hepsini ezberledim üstat.” der. İhtiyar şair ona “Şimdi de hepsini unut.” der.

Bu parçada, şairlerin ezberlenip unutulması ile aşağıdaki hangi kavramlara vurgu yapılmıştır?

- A) Yetenek ve gelenek
- B) Tecrübe ve özgünlük
- C) Konu ve biçem
- D) Öz ve anlatım
- E) Sanatlı söyleyiş ve yalınlık

24. Ortalık mükemmel insandan geçilmiyor. Herkes çok yetenekli, herkes çok zeki. Hepimiz haklıyız, karşımızdaki her zaman haksız. Aynı zamanda dürüstüz, yalan söylemeyiz. Son derece samimiyiz, hiçbirimizde zerre riya yok. Fedakârlıkta, feragatte üstümüze yok. Birileri gerçekten bu niteliklere sahip. Onlara bir sözüm yok. Ama geri kalanımız bu palavraları bırakmalıyız. Biraz samimiyet, iyiye, güzele doğru biraz gayret lütfen!

Bu parçanın yazarı özellikle aşağıdakilerden hangisinden yakınmaktadır?

- A) Yitip giden yeteneklerden
- B) Karşısındakini dinlemeyip sürekli konuşan insanlardan
- C) İnsanların tahammülsüzlüğünden
- D) Kendini beğenmiş insanlardan
- E) Nitelikli insanın azalmasından

25. İşlek bir yaya yolundaki görmeyen bir dilencinin elinde “Görme engelliyim. Lütfen yardım edin.” yazılı bir levha varmış. Bunu gören genç şair, dilenciye yaklaşmış. Ona “Günde ne kadar kazanıyorsun?” demiş. Otuz kırk lira, cevabını almış. Levhanı az bana verirsen senin gelirini iki katına çıkarırım, demiş şair. Levhayı almış, bir şeyler yazmış. Hakikaten adamın geliri artmış. Levhaya ne mi yazmış şair? “Güneş yarın yine doğacak ama ben göremeyeceğim.”

Bu parçada asıl anlatılmak istenen aşağıdakilerden hangisidir?

- A) Aynı anlamlar, farklı sözlerle ifade edilebilir.
- B) Bazı insanlar, muhtaçlara yardım eder.
- C) Bazı şairler, günlük hayatın oldukça içindedir.
- D) Sanatlı söyleyiş, insanların davranışını değiştirebilir.
- E) Yalın anlatımın her zaman yüksek bir karşılığı vardır.

26. Ders çalışmak için kimileri sabahın erken saatlerini tercih eder. Kimisi de aksine gece uyumadan önce çalışır. Çoğumuz ders çalışmak için sessiz bir ortam ararız. Yalnızken çalışmak isteyenler çoğunlukta olsa bile sınıf ortamını ders çalışmak için daha cazip bulanlar da yok değildir. Bazı hocalar, asla soruların altını çizmeyin, dese de bazıları bunu pek sorun etmez. Test bitmeden cevaplara bakmamayı hocaların büyük çoğunluğu tavsiye eder.

Bu parçadan hareketle aşağıdakilerin hangisine ulaşılabılır?

- A) Ders çalışmak ve soru çözmekle ilgili farklı yöntemler vardır.
- B) Öğretmenlerin ders çalışma yöntemlerinde anlaştığı söylenemez.
- C) Her şeyin olduğu gibi ders çalışmanın da kendine göre kuralları vardır.
- D) Ders çalışmada yöntem kadar önemli olan şey, ders çalışmaya ayırdığımız vakittir.
- E) Gece yatmadan önce çalışılan dersi, uyku boyunca farkında olmadan tekrar ederiz.

27. Snelman'a göre "Pahalı restoranlarda yemek yemekle, şık elbiseler giymekle, halka tepeden bakmakla aydın olunmaz." Ona göre aydın olmak için temelde toplumu geliştirmek, topluma faydalı olmak gerekir. Aydın, toplumun önünden gider. Ufku geniş, bakış açısı farklıdır onun. Toplumun içindedir, toplumla bir aradadır. Aynı zamanda toplumdan uzaktır aydın çünkü farklı fikirler de üretmek durumundadır.

Snelman'a göre aydın olmanın ilk şartı aşağıdakilerden hangisidir?

- A) Şık elbiseler giymek
- B) Ufku geniş olmak
- C) Farklı fikirler üretmek
- D) Topluma faydalı olmak
- E) Toplumdan uzak olmak

28. Birçok edebiyatçı işe şiir yazarak başlar. Pek azı şiirle devam eder, daha da azı şair olur. Şiir yazmak; roman, hikâye yazmaya benzemez. Makaleye, denemeye hiç benzemez. Önce okuyup özümseyeceksin eski şairleri, sonra kendi sesini bulacaksın. Yaşayıp hissedeceksin acıyı, hasreti, umudu, umutsuzluğu. Yüreğinin süzgecinden geçireceksin bunları. Kelimelerin dilinden anlayacaksın. Yazacaksın, olmayacak, bir daha yazacaksın. Bazen yıllar vereceksin bir şiir için. Kimseden de takdir beklemeyeceksin.

Bu parçadan hareketle aşağıdakilerden hangisine ulaşamaz?

- A) Şiir diğer türlere benzemez.
- B) Şiir emek isteyen bir türdür.
- C) Şairliğin ilk şartı toplumun nabzını tutmaktır.
- D) Şairlerin kelime bilgisi iyi olmalıdır.
- E) Şairden özgün olması beklenir.

29. (I) Dünyada iki farklı rakam sistemi vardır: Romen rakamları ve Arap rakamları. (II) Romen rakamları daha eski olmakla birlikte yeterince işlevsel değildir. (III) Çünkü çok fazla karaktere ihtiyaç duyar. (IV) Hatta bu yüzden matematiğin ilerlemesinin geciktiği iddia edilir. (V) Arap rakamları aslında Hint kökenlidir. (VI) Arap rakamlarının gelişip yaygınlaşması ve Müslüman Arap tüccarlar aracılığıyla bu rakamların Avrupa'ya ulaştırılmasıyla matematiğin gelişimi hızlanmıştır.

Bu parçadaki numaralanmış cümlelerden hangisi düşüncenin akışını bozmaktadır?

- A) II
- B) III
- C) IV
- D) V
- E) VI

30. (I) Oğuz Atay ve eşsiz eseri *Tutunamayanlar* üzerindeki tartışmalar bitecek gibi durmuyor. (II) *Tutunamayanlar*'ı "küçük burjuva eleştirisi" olarak tanımlamak yüzeysel bir yaklaşımın ürünüdür. (III) Oldukça yoğun bir ironi vardır mesela eserde. (IV) Şehir hayatından kesitler bulunur. (V) Postmodern romanlarda sık görülen bireyin yalnızlaşması vardır. (VI) Oğuz Atay; eleştiri, ironi, toplum ve birey vb. birçok alanda oldukça donanımlıdır. (VII) Erken yaşta aramızdan ayrılması yüzünden ondan geriye az sayıda eser kaldı bize.

Bu parça iki paragrafa ayrılmak istense ikinci paragraf numaralanmış cümlelerin hangisiyle başlar?

- A) II B) III C) IV D) V E) VI

31. - - - -. Sinemada bunun karşılığı rol yapmadan oynamaktır. Edebiyatta içinden geldiği gibi yazmak, günlük dille yazmaktır. Bunları başarmak sanıldığı kadar kolay değildir. Çünkü adı üstünde sanat yapmaktadır o. Sanatçı iz bırakmak istemektedir. Bu yüzden eseriyle oynar. O eseriyle oynadıkça eseri, insana yabancılaşır. Kimi sanatçılarsa mekteplidir, eğitimini almıştır o sanatın. Mekteplilerin işi daha zor bence.

Bu parçanın başına düşüncenin akışına göre aşağıdakilerden hangisi getirilmelidir?

- A) Sanatta önemli olan doğallığı yakalamaktır
B) Alaylı-mektepli çatışması her sanat dalında yaşanmaktadır
C) Kalıcılığı yakalamanın yolu çok çalışmaktır
D) Sanatçı, toplumdaki uzaklaştıkça sanatından da uzaklaşır
E) Sinema ve edebiyatın birçok ortak yönü vardır

32. Yolculuğum son derece rahat geçmişti. Yanımdaki yolcu -sağ olsun- uçağa binmemiş. Otobüsle şehre giderken etrafı seyrettim. Acele bir işim yoktu. Bir çay bahçesinde yudumladım çayımı. Ilık bahar havası saçlarımı taradı. Hep aynı huzur iklimi. Özlenmez olur mu bu şehir? İçim gene kıpır kıpır, gençliğim geliyor aklıma. Boşuna dememişler: - - - -.

Bu parçanın sonuna düşüncenin akışına göre aşağıdakilerden hangisi getirilmelidir?

- A) İnsan aslında bir defa âşık olur
B) Aşkın yaşı yoktur
C) Âşığa Bağdat sorulmaz
D) Bütün aşklar orada başlar
E) Aşk engel tanımaz

33-34. soruları aşağıdaki parçaya göre cevaplayınız.

Tren kadar olmasa da otobüs yolculuğunun da bir romantizmi var. Otogarlar hüzün duraklarıdır bir yerde. Hasretlerin, vuslatların durakları... Eskiden uzun yol otobüslerinde her yolcu için birer küçük ekran yoktu. Onun yerine biri önde diğeri ortada iki televizyon vardı. Çay servisinden sonra muavin, bir video kaset koyardı. Yol sıkıntısına film arası gibi... Yaklaşık bir buçuk saatlik bir film başlardı. Bu filmlerde karmaşık kurgular, gizemler, labirentler, bulmacalar, katil araştırmalarına rastlanmazdı. Akıcı olurdu bu filmler, izleyeni yormazdı. Filmin herhangi bir yerinden izlemeye başlayan bir yolcu, kısa zamanda filme adapte olurdu. Zamanla bu tarz filmlere "otobüs filmi" denir oldu.

33. Aşağıdakilerden hangisi bu parçada geçen "otobüs filmi" tabiriyle ilişkilendirilemez?

- A) Dün izlediğim filmin sonunu tahmin etmek zor değildi.
- B) Filmin ilk yarısında uyumama rağmen tamamını izlemiş kadar oldum.
- C) Yönetmen son filminde izleyiciye pek iş bırakmamış.
- D) Filmin iletisinin açık olmaması hoşuma gitmişti.
- E) Tecrübeli yönetmenin filmleri izleyiciyi asla yormazdı.

34. Bu parçada aşağıdakilerden hangisine değinilmemiştir?

- A) Bazı duyguların otogarlarda yoğunlukla yaşandığına
- B) Otobüs filmlerinin konusuna
- C) Otobüs yolculuğunun duygusal yönler taşıdığına
- D) Otobüs filmlerinin yolun sıkıntısını azalttığına
- E) Otobüs filmlerinin izleyiciyi yormamasına

35-36. soruları aşağıdaki parçaya göre cevaplayınız.

Otizm bireyin çevresiyle sağlıklı ilişki kuramaması olarak tanımlanır. Sıfır-üç yaş arasında başlar ve hayat boyu devam eder. Otizmlili bireylerin büyük çoğunluğunda göz teması kuramama, ismiyle çağrılınca tepki vermeme, dönen nesnelere ilgi duyma, konuşma geriliği, zekâ geriliği görülür. Otizmlili bireylerin yaklaşık yüzde onunda güçlü hafıza, müzik yeteneği, olağanüstü odaklanma vb. yetenekler görülür. Asperger sendromu, otizmle benzerlik gösterir. Asperger sendromunda otizmden farklı olarak konuşma güçlüğü görülmez. Atipik otizmdeyse otizmin bazı özelliklerine rastlanmaz. Otizmle ilgili ilk makaleler 1940'lı yıllarda yazılmış, ilk bilimsel veriler 1960'lı yıllarda ortaya çıkmış, ilk bilimsel tanı ve sınıflandırmalar 1990'lı yıllarda yapılmıştır. Otizmin nörolojik nedenlerden kaynaklandığı, çocuk yetiştirme ve ailenin sosyoekonomik durumuyla ilgisi olmadığı bilinmektedir. Otizm görülme sıklığının yıldan yıla arttığı görülmektedir. Günümüzde, dünya genelinde her 150 çocuktan biri, otizm belirtileri göstermektedir.

35. Bu parçadan hareketle aşağıdakilerden hangisine ulaşamaz?

- A) Otizmlili bireylerde üstün yetenekler görülebilir.
- B) Otizmlili bireyler, çevresindeki insanlarla göz teması kurmakta ciddi zorluk yaşar.
- C) Otizmle ilgili ilk çalışmalar 1900'lü yıllarda yapılmıştır.
- D) Otizmin kalıtımla ilgili olduğu düşünülmektedir.
- E) Otizmin görülme sıklığı artmaktadır.

36. Bu parçadan hareketle aşağıdakilerden hangisiyle otizm arasında ilişki kurulamaz?

- A) Çamaşır makinesinin dönüşünü saatlerce izleyen bir çocuk, dünyadan bihaberdi.
- B) Herkes oyun oynarken ben bir türlü bu oyunlara katılamazdım.
- C) Olaylara herkesten farklı açıdan bakar, yoğunlaştığı işle saatlerce uğraşır.
- D) İlk kelimeyi beş yaşında söylemişim, ilk cümlemleri yedi yaşında kurmuşum, uzun cümlelerde hâlâ zorlanırım.
- E) Sosyal yönü çok kuvvetliydi ama onu ders çalışırken gören yoktu.

37-38. soruları aşağıdaki parçaya göre cevaplayınız.

Cemil Meriç, *Bu Ülke*'sinde dergiler ve dergicilikle ilgili tespitlerde bulunmuştur. Ona göre gazete fazla sorumsuz, kitap fazla ciddidir. Yine gazete "an"ın kendisi, kitapsa zamanın büsbütün dışındadır. Dergi bu uçların uzağında yani ortasındadır. Bir şehrin iç sokakları gibi samimidir, özgür düşüncenin kalesidir dergiler Meriç'e göre. Bunu özellikle vurgular Meriç "Dergi hür tefekkürün kalesi." der. Sanat, edebiyat, düşünce hayatımız için bu kadar önemli olan dergilerin uzun ömürlü olmamasından yakınır Meriç. Eski dergileri ziyaretçisi kalmayan bir mezarlık, anahtarı kaybolmuş bir çekmece olarak nitelendirir.

37. Bu parçadan hareketle aşağıdakilerden hangisine ulaşamaz?

- A) Kitap ve gazeteler de derginin işlevini kısmen görür.
- B) Dergilerde samimiyet vardır.
- C) Düşünce hayatımız için dergiciliğin önemi su götürmez.
- D) Dergiler, düşünce hayatımız için oldukça önemlidir.
- E) Dergilerin çok daha uzun ömürlü olması gerekir.

38. Bu parçadaki altı çizili sözün içerdiği anlam aşağıdakilerin hangisinde vardır?

- A) Ünlü yazarın eşsiz eserinin yeni baskısı yapılmadığı için birçok sanatsever, bu hazineden mahrum kaldı.
- B) Bu şiirdeki semboller anlaşılmaz gibi görünse de sonraki mısralardan kolayca çıkıyor sembollerin anlamları.
- C) Konusu oldukça ilgimi çeken bu kitabı, akıcı olmayan üslubu yüzünden bitiremedim.
- D) Soyut şiirlerden birbirinden çok farklı anlamlar çıkarılabilir.
- E) Bence her eserin kendine göre bir hedef kitlesi vardır.

**TÜRKÇE TESTİ BİTTİ.
SOSYAL BİLİMLER TESTİNE GEÇİNİZ.**

SOSYAL BİLİMLER TESTİ

Bu testte sırasıyla Tarih (1-5), Coğrafya (6-10), Felsefe (11-15), Din Kültürü ve Ahlak Bilgisi (16-20), Din Kültürü ve Ahlak Bilgisi dersini yasal olarak almak zorunda olmayan veya farklı müfredat ile alanlar için Felsefe (21-24) alanlarına ait toplam 24 soru vardır.

1. Cumhuriyetin ilanından kısa bir süre sonra 3 Mart 1924'te TBMM, Tevhid-i Tedrisat Kanunu'nu kabul etmiştir. Bu kanuna göre Türkiye Cumhuriyeti'ndeki bütün okulların programlarının ve eğitim sisteminin düzenlenmesi Millî Eğitim Bakanlığına bırakılmıştır.

Bu kanunun aşağıdakilerden hangisi üzerinde etkili olduğu savunulamaz?

- A) Eğitim ve öğretimde birliğin sağlanması
- B) Okullardaki devlet denetiminin artması
- C) Medreselerin kapatılması
- D) Ülkedeki tüm yabancı okulların kapatılması
- E) Duygu ve düşüncede birleşen bir toplum oluşturulması

2. Osmanlı Devleti'nde uygulanan Millet Sistemi, toplumun ırk ve diline göre değil, din ve mezhep aidiyeti esasına dayanır.

Bu bilgiye dayanılarak Osmanlı Devleti'nde görülen;

- I. İspanya'dan getirilen Yahudilerin bir kısmının İstanbul'a yerleştirilmesi,
- II. Ermenilerin; Gregoryen, Katolik ve Protestan olarak üç millet hâlinde teşkilatlanması,
- III. Venedik ve Cenevizlere Osmanlı limanlarında ticaret yapma izninin verilmesi

durumlarından hangilerinin Millet Sistemi'yle ilgili olduğu söylenebilir?

- A) Yalnız I
- B) Yalnız II
- C) Yalnız III
- D) I ve III
- E) I, II ve III

3. Mekke'deki Kureyş kabilesinin Emeviler adıyla bilinen Ümeyyeoğulları koluna mensup olan Hz. Osman, yakınlarının etkisinde kalarak ordu komutanlıklarına ve valiliklere Emevi ailesinden olanları atamıştır.

Bu durumun aşağıdakilerden hangisi üzerinde etkili olduğu savunulabilir?

- A) Hz. Osman'a karşı halkın bazı kesimlerinde tepki oluşması
- B) Hilafetin saltanata dönüştürülmesi
- C) Aynı dönemde birden fazla halifenin ortaya çıkması
- D) Başkent'in Medine'den Kufe'ye taşınması
- E) Ridde Savaşlarının başlaması

4. Fatih Sultan Mehmet'in, 1481'de vefat etmesi üzerine II. Bayezid tahta çıkmış, fakat kardeşi Cem Sultan ona karşı taht mücadelesine girişmiştir. Anadolu'nun kendisine bırakılmasını isteyen Cem Sultan, ağabeyi ile girdiği taht mücadelesini kaybederek Memlûklulara sığınmıştır.

Cem Sultan'ın bu tutumunun;

- I. iç sorunların dış soruna dönüşmesi,
- II. fetih hareketlerinin duraksaması,
- III. Avrupalı devletlere ilk kapitülasyonların verilmesi

durumlarından hangileri üzerinde etkili olduğu savunulabilir?

- A) Yalnız I B) Yalnız II C) I ve II D) II ve III E) I, II ve III

5. Fenikeliler Kıbrıs, Girit, Sardunya, Sicilya gibi büyük adalarda ticaret üsleri oluşturmuşlardır. Hatta Cebelitarık Boğazı'nı aşarak Atlas Okyanusu kıyılarına ulaşmışlardır. İleride güçlenerek Roma İmparatorluğu'nun rakibi hâline gelecek olan Tunus'daki Kartaca şehrini de Fenikeliler kurmuştur.

Bu bilgilere bakılarak aşağıdakilerden hangisi söylenebilir?

- A) Fenikeliler, bir dönem Roma İmparatorluğu'na üstünlük sağlamıştır.
- B) Roma İmparatorluğu'nun temelini Fenikeliler atmıştır.
- C) Fenikelilerin Akdeniz'deki üstünlüğüne Roma İmparatorluğu son vermiştir.
- D) Mezopotamya kültürünün batıya taşınmasında Fenikeliler etkili olmuştur.
- E) Fenikeliler, Akdeniz havzasında ticaret kolonileri kurmuşlardır.

6. Nüfus ve yerleşmelerin yoğun olduğu yerlerde beşeri unsurların doğal çevre üzerindeki etkisi fazla olmaktadır.



Bu durum harita üzerinde numaralandırılmış yerlerin hangilerinde daha belirgindir?

- A) I ve II B) I ve III C) II ve III D) I ve IV E) III ve IV

7. Benzer iklimler benzer bitki ve toprak tipleri oluşturur.



Buna göre haritada numarandırılmış alanların hangilerinde iklime bağlı olarak benzer bitki topluluklarına rastlanır?

- A) I ve II B) I ve IV C) II ve III D) II ve IV E) III ve IV

8. Bir ülkenin nüfus nitelikleri o ülkenin gelişmişliği ile ilgili veriler sunar. Ortanca yaş ülkedeki nüfusun yaşları toplanarak ülke nüfusuna bölünmesiyle elde edilir.

Buna göre ortanca yaşı 42 olan bir ülke ile ilgili aşağıdakilerden hangisi söylenebilir?

- A) Nüfus artış hızının yüksekliği olduğu
B) Ölüm oranlarının, doğum oranlarından yüksek olduğu
C) Enerji kullanım oranlarının düşük olduğu
D) Yaşlı nüfus oranının yüksek olduğu
E) Eğitim oranlarının düşük olduğu

9. Aşağıda bir bölgenin yıllık ortalama sıcaklık ve yağış grafiği verilmiştir.

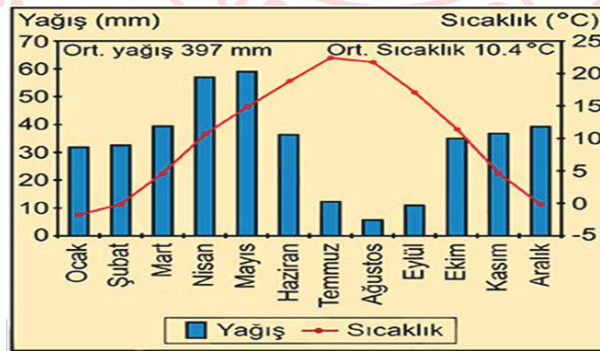

Grafikteki bilgiler doğrultusunda bu yer ile ilgili aşağıdakilerden hangisi doğrudur?

- A) Kış aylarında kar yağışı görülmez.
B) Günlük sıcaklık farkı çok azdır.
C) Cephe yağışları etkilidir.
D) Kuzey Yarım Kürede yer alır.
E) Toprak tipi Kahverengi orman topraklarıdır.

10. Ülkemizin batısında çok sayıda Jeotermal kaynak varken, Antalya ve çevresinde ise daha çok karstik kaynaklar yaygındır.

Bu iki bölgede kaynak tiplerinin farklı olmasının temel nedeni aşağıdakilerden hangisi olabilir?

- A) Matematik konumlarının farklı olması
- B) İklim tiplerinin farklı olması
- C) Yağış miktarlarının farklı olması
- D) Dağların uzanış yönlerinin farklı olması
- E) Jeolojik yapılarının farklı olması

11. Kant'ın ahlak anlayışında eylem, sonuca göre değil gerisinde yatan niyete göre değerlendirilmelidir. Yani eylem ödevden kaynaklanıyorsa herhangi bir bireysel yarar gözetilmeden, yapılması gerektiği için yapılıyorsa ahlakidir. Aksi hâlde eylemlerimizin gerisinde yatan niyet bireysel yarardan kaynaklanıyorsa eylemin ahlaki olmasından söz edilemez.

Buna göre aşağıdakilerden hangisi Kant'ın ödev ahlakına uygundur?

- A) Arkadaşına iyi görünmek için ona ders anlatmak
- B) Kahraman olmak için boğulmakta olan genci kurtarmak
- C) Aç kalan birisine yardımcı olmak için simit almak
- D) Arkadaşından para alabilmek için bisikletini ona ödünç vermek
- E) Arkadaş grubundan dışlanmamak için bağışta bulunmak

12. "Doğru bilgiye ulaşmanın yolu nedir?" sorusuna felsefe tarihi boyunca farklı cevaplar verilmiştir. Platon akıl, John Locke deney, Gazali ise sezgi yoluyla doğru bilgiye ulaşılabileceğini söylemiştir.

Buna göre felsefe tarihinde aynı soruya farklı cevapların verilmesi felsefenin aşağıdaki özelliklerinden hangisiyle açıklanabilir?

- A) Refleksif olması
- B) Kümülatif olması
- C) Tutarsız olmaması
- D) Kesin cevabının olmaması
- E) Nesnel olması

13. Din felsefesi herhangi bir dinin yanında yer alıp ona üye toplamaz, aynı şekilde karşısında da yer almaz. Genel olarak dinlerin ne olduğunu anlamamıza yardımcı olan tarafsız felsefi bir disiplindir. Dini dogmaları, ritüelleri vb. unsurları akıl süzgecinden geçirerek açık ve anlaşılır hâle getirmeye çalışır. Bütün dinlere eşit mesafededir.

Parçaya göre din felsefesiyle ilgili aşağıdakilerden hangisi söylenebilir?

- A) Tutarlı olduğu
- B) Dogmatik olduğu
- C) Objektif olduğu
- D) İnanca dayandığı
- E) Vahye dayandığı

14. Varlığın özünü araştıran Thales, çevresini gözlemleyip deneyimledikten sonra varlığın ana maddesi (arkhe) olarak suyu görmüştür. O suyun insan yaşamına ve doğasına etkisini duyularıyla anlamaya çalışıp "Evrenin ana maddesi sudur." sonucuna ulaşmıştır. Ancak Thales'ten çok önce mitolojilerde de bir çok defa evrenin sudan meydana geldiği söylenmiştir. Felsefe bu bilgiye akıl ve deneyimlerle ulaşırken mitolojiler herhangi bir araştırma sonucu değil, belli bir yargıya koşulsuz inanmanın sonucu ulaşmıştır. Bundan dolayı Thales'in su fikri felsefe kabul edilmiş, mitolojilerin su fikri söylenceden ibaret kalmış, felsefe olarak ele alınmamıştır.

Bu parçada asıl anlatılmak istenen aşağıdakilerden hangisidir?

- A) Felsefe ön kabullerle başlamıştır.
- B) Mitolojide duyular aracılığıyla arkheye ulaşılmıştır.
- C) Mitolojik bilgiler belli bir eleştiri sonucu oluşmuştur.
- D) Felsefenin başlangıcında rasyonel düşünme ve tecrübe önemlidir.
- E) Thales mitolojileri olduğu gibi benimsemiştir.

15. Bilim ve teknolojinin gelişmesi ile bunun yarattığı endişe bazı düşünürleri toplumu uyarmak amacıyla korkutucu nitelikte ütopyalar yazmaya itmiştir.

Buna göre aşağıdaki ütopyalardan hangisi istenilmeyen ütopyalardandır?

- A) Cesur Yeni Dünya
- B) Yeni Atlantis
- C) Devlet
- D) Güneş Ülkesi
- E) Erdemli Şehir

16-20. soruları Din Kültürü ve Ahlak Bilgisi dersini yasal olarak almak zorunda olanlar ve İmam Hatip Okulları öğrencileri/mezunları cevaplayacaktır.

16. Bir yolcu çok susamıştı. Derken bir kuyuya rastladı. Kuyuya inip su içti. Çıkınca susuzluktan soluyup duran bir köpek gördü. Adam kendi kendine "Bu köpek de benim gibi susamış." deyip tekrar kuyuya indi. Suyu ayakkabısına doldurarak kuyudan çıktı ve köpeğe verdi. Allah onun bu davranışından razı oldu ve günahlarını affetti.

Bu metin ile ilgili aşağıdaki yorumlardan hangisine ulaşılabilir?

- A) İyilik yapmak için gerekli imkana sahip olmak gerekir.
- B) İyilik insanlara yapıldığında değerlidir.
- C) Bir iyiliğe sebep olmak onu yapmak gibidir.
- D) Hiçbir iyiliği küçük görmemek gerekir.
- E) İyilik yaparken herkesin görmesi sağlanmalıdır.

17. Aşağıdaki bilgilerden hangisi ibadetlerin bireysel faydalarından değildir?

- A) İbadetler, kaynaşmayı ve dayanışmayı artırır.
- B) İbadetlerle Allah'a sığınan insan, yalnızlık duygusuna kapılmaz, ümitsizliğe düşmez.
- C) Allah tarafından affedileceğini bilen insan, umudunu canlı tutar ve özgüven duygusu kazanır.
- D) İbadetler, insan ile yaratıcı arasında ilişkiyi güçlendirir ve insanın ruhsal yapısını güçlendirip ona huzur verir.
- E) İbadetler, insanda güven duygusunu ve sorumluluk bilincini geliştirir ve kişiyi kötülüklerden sakındırarak ahlaken gelişmesini sağlar.

18. Aşağıdakilerden hangisi Hz. Muhammed (sav.)'in hicretten sonra toplumsal barışı sağlamak için yaptığı bir uygulama değildir?

- A) Evs ve Hazreç kabileleri arasındaki sorunları çözüme kavuşturmuştur.
- B) Medine'de ilk işi ensar ve muhacirleri birbirlerine kardeş ilan etmek olmuştur.
- C) Komşu devletlerin hükümdarları ile bazı Arap beyliklerine elçi ve mektup gönderilmiştir.
- D) Medineli Müslümanlara sahip oldukları şeyleri Mekke'den gelen Müslüman kardeşleriyle paylaşımlarını öğütlemiştir.
- E) Medine'yi dış düşmanlara karşı korumak için; orada yaşayan Müslümanlar ve Yahudiler arasında yazılı bir "vatandaşlık antlaşması" yapmıştır.

19. "Bir öğüt, şifa, rehber ve rahmet" olarak gönderilen Kur'an-ı Kerim; İslam'ın temel konularında insanlara rehberlik etmiştir. Doğru bilgi, doğru inanç ve doğru davranış konularında her dönemde insanlığın ihtiyaçlarına cevap vermiştir.

Buna göre aşağıdaki ayetlerden hangisinin konusu diğerlerinden farklıdır?

- A) "Hakkında bilgin olmayan şeyin ardına düşme! Çünkü kulak, göz ve gönül, bunların hepsi ondan sorumludur."
(İsrâ suresi, 36. ayet)
- B) "(Bir de) 'Allah evlat edindi' diyenleri uyarmak için... Bu konuda ne onların ne de atalarının bir bilgisi var. Ağızlarından çıkan bu söz ne kadar çirkin! Yalandan başka bir şey söylemiyorlar."
(Kehf suresi, 4. ve 5. ayetler)
- C) "İşte siz böylesiniz; hadi hakkında bilginiz olan konuda tartıştınız, fakat hiç bilgi sahibi olmadığınız bir konuda niçin tartışıyorsunuz! Oysa Allah bilir, siz bilmezsiniz."
(Âl-i İmrân suresi, 66. ayet)
- D) "İyi bir söz ve bir bağışlama, arkasından eziyet gelen bir sadakadan daha iyidir..."
(Bakara suresi, 263. ayet)
- E) "Ey iman edenler! Bilmeden birilerine zarar verip de sonra yaptığınıza pişman olmamanız için yoldan çıkmışın biri size bir haber getirdiğinde doğruluğunu araştırın."
(Hucurât suresi, 6. ayet)

20. Peygamberlerin ortak hedeflerinden biri de insanları barışa çağırmaktır. Çünkü inançlar ancak barış ortamlarında yaşanabilir.

Buna göre;

I. "İyilikle kötülük bir olmaz. Sen (kötülüğü) en güzel olan davranışla sav; o zaman bir de göreceksin ki seninle aranızda düşmanlık bulunan kimse kesinlikle sıcak bir dost oluvermiş!"

(Fussilet suresi, 34. ayet)

II. "İyilik, güzel ahlaktır. Günah ise vicdanını rahatsız eden ve insanların bilmesini istemediğin şeydir."

(Hadis-i şerif)

III. "Kişinin boş şeyleri terk etmesi, onun İslam güzelliğindedir."

(Hadis-i şerif)

ayet ve hadislerinden hangilerinin, metinde sözü edilen duruma yönelik olduğu söylenebilir?

A) Yalnız I

B) Yalnız II

C) I ve II

D) I ve III

E) I, II ve III

21-24. soruları Din Kültürü ve Ahlak Bilgisi dersini yasal olarak almak zorunda olmayan veya farklı müfredat ile alanlar cevaplayacaktır.

21. Empedokles'e göre kendinden başka bir şeye indirgenemeyen ve hareketsiz olan dört ana madde vardır. Bu ana maddeleri hareket ettiren dış güç "sevgi ve nefret" tir. Sevgi birleştirici, nefret ise ayırıcı niteliktedir.

Buna göre filozofun aşağıdaki problemlerden hangisi üzerinde durduğu söylenebilir?

A) Bilginin kaynağının ne olduğu

B) Varlığın maddesel mi düşünsel mi olduğu

C) Evrenin arkhesinin ne olduğu

D) Varlığın var olup olmadığı

E) Evrenin sonsuz olup olmadığı

22. "Görüsüz kavramlar boş, kavramsız görüşler kördür."

Kant'ın bu sözü, aşağıdaki görüşlerden hangisi ile ilişkilendirilebilir?

A) Rasyonalizm

B) Empirizm

C) Pozitivizm

D) Kritisizm

E) Pragmatizm

23. "Zihinde bulunan hiçbir düşünce yoktur ki daha önce duylarda bulunmamış olsun."

John Locke bu sözyle, bilginin kaynağı için aşağıdakilerden hangisini düşünmektedir?

- A) Olgu
- B) Akıl
- C) Deney
- D) Sezgi
- E) Yarar

24. Aşağıdakilerden hangisi 18. yüzyıl - 19. yüzyıl felsefesinin genel özelliklerinden biri olarak gösterilebilir?

- A) Varlığın ana maddesi sorgulanmıştır.
- B) Akıl, iman ve inanç gibi konular ön plandadır.
- C) Varlığın değişimine yönelik düşünceler ortaya çıkmıştır.
- D) Fransız İhtilali, Sanayi Devrimi gerçekleşmiş ve buna bağlı problemler tartışılmıştır.
- E) İncanın bilgiyi mümkün kıldığı düşüncesi egemendir.

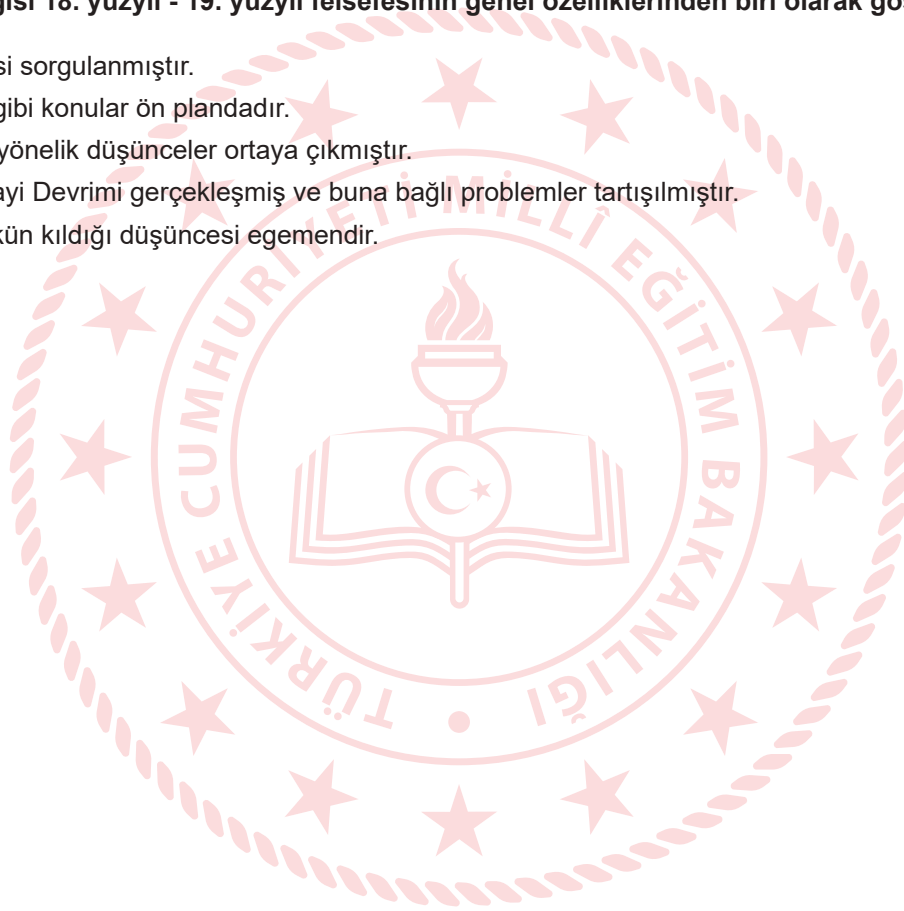

SOSYAL BİLİMLER TESTİ BİTTİ.
MATEMATİK TESTİNE GEÇİNİZ.

TEMEL MATEMATİK TESTİ

Bu testte 39 soru vardır.

1. A, B ve C gerçek sayılar olmak üzere $A > B > C$ ve $(A - B) \cdot (B + C) = 0$ 'dır.

Buna göre,

- I. B negatiftir.
- II. $B \cdot C$ pozitifdir.
- III. $|A| > |C|$

İfadelerinden hangileri doğrudur?

- A) Yalnız I B) Yalnız II C) Yalnız III D) I ve III E) I, II ve III

2. Aşağıdakilerden hangisi,

$$|x - A| = |x - B|$$

denklemindeki x gerçek sayısı için kesinlikle doğrudur?

- A) A ve B'den büyük gerçek sayılar.
- B) A ve B'den küçük gerçek sayılar.
- C) A ve B'ye eşit uzaklıktaki gerçek sayılar.
- D) B'den küçük, A'dan büyük gerçek sayılar.
- E) A'dan küçük, B'den büyük gerçek sayılar.

3. Birbirine bağlı X, Y, Z çarklarından X çarkı dakikada 3, Y çarkı dakikada 5 ve Z çarkı ise dakikada 6 tam dönüş yapmaktadır.

Çarklardaki toplam diş sayısı 1050 olduğuna göre X çarkının kaç dişi vardır?

- A) 500 B) 600 C) 700 D) 750 E) 800

4. Pascal üçgeninden ilham alarak başka bir örüntü oluşturmak isteyen bir grup öğrenci pozitif tam sayıları kullanarak belirli bir kural ile aşağıdaki sayı örüntüsünü oluşturuyor.

	1				1. Satır
	3	5			2. Satır
7	9	11			3. Satır
13	15	17	19		4. Satır
					⋮

Buna göre öğrencilerin oluşturduğu sayı örüntüsünün 8. satırındaki elemanların toplamı kaçtır?

- A) 442 B) 506 C) 512 D) 518 E) 540

5. Bir pozitif tam sayının kendisi hariç pozitif bölenlerinden asal olanlarının çarpımı, sayının kendisine eşit ise o sayıya yarı mükemmel sayı denir.

Örneğin 55 in pozitif bölenleri 1, 5, 11, 55'tir. Kendisi hariç asal bölenlerinin çarpımı 55'tir. Dolayısıyla 55 yarı mükemmel sayıdır.

Buna göre,

- I. En küçük yarı mükemmel sayı 6'dır.
II. Her tek sayı yarı mükemmel sayıdır.
III. Her asal sayı yarı mükemmel sayı değildir.

İfadelerinden hangileri doğrudur?

- A) Yalnız I B) Yalnız II C) Yalnız III D) I ve III E) I, II ve III

6. Özel bir eğitim kurumu, MEB'in e-okul yönetim sisteminin dışında gerektiğinde kullanmak üzere entegre bir yedekleme yazılımı geliştirmiş. Fakat yazılımda bir hata yapmıştır. Bu hata e-okul sistemindeki 2 rakamını 5, 3 rakamını 6 olarak yedeklemiştir.

Örneğin, öğrencinin notu 23 iken 56 olarak yedeklenmiştir.

Buna göre 1'den 100'e kadar tüm notların eşit sayıda olduğu 500 öğrencinin bulunduğu bu kurumdaki yedek yazılımda kaç öğrencinin notu hatalıdır?

- A) 165 B) 170 C) 180 D) 190 E) 200

7. Bir sınıftan rastgele bir öğrenci seçildiğinde seçilen kişinin kız öğrenci olma olasılığının 4 katı, erkek öğrenci olma olasılığının 5 katına eşittir.

Bu sınıftaki kız öğrenci sayısı erkek öğrenci sayısından 8 fazla olduğuna göre sınıftaki kız öğrenci sayısı kaçtır?

- A) 20 B) 25 C) 30 D) 32 E) 40

8.

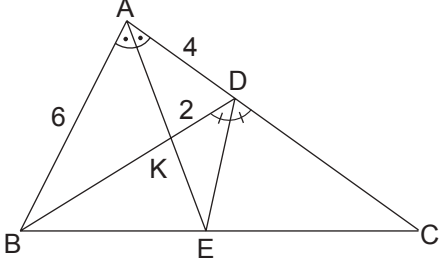

Şekildeki ABC üçgeninde $m(\widehat{BAE}) = m(\widehat{EAC})$, $m(\widehat{BDE}) = m(\widehat{EDC})$ ve $|AB| = 6$ birim, $|AD| = 4$ birim, $|KD| = 2$ birimdir.

Buna göre $|CD|$ kaç birimdir?

- A) 15 B) 16 C) 18 D) 20 E) 24

9. Bir pul koleksiyoncusu 2 liralık ve 2,5 liralık pullardan 25 tane alarak 56 lira ödeme yapmıştır.

Buna göre 2 liralık pullardan kaç tane almıştır?

- A) 13 B) 12 C) 11 D) 9 E) 7

10. Hilal dedesine, annesinin yaşını sorduğunda dedesi şöyle cevap verir:

“Sen annenin yaşına geldiğinde, annen ile senin yaşının toplamı benim şu anki yaşımdan 10 fazla olacaktır. Üçümüzün bugünkü yaşları toplamı 122’dir.”

Buna göre Hilal’in annesi kaç yaşındadır?

- A) 38 B) 36 C) 33 D) 32 E) 30

11.



Sabit hızla yuvasına doğru giden bir kaplumbağa belli bir süre yol aldıktan sonra üzerine bir kuş konuyor. Kuş konduktan sonra kaplumbağanın hızı yarıya düşüyor. Kuş ile birlikte yaptığı yolculuk süresi ise yolculuğun toplamında geçen sürenin $\frac{3}{4}$ ’ü oluyor.

Buna göre kaplumbağanın yol boyunca ortalama hızı ilk hızına göre % kaç azalmıştır?

- A) 32,5 B) 35 C) 37,5 D) 40 E) 42,5

12. Bir sirkte gösteri yapan at, eşit adımlarla 7 adım ileri 4 adım geri yürümektedir.

Buna göre at bu şekilde 251 adım attığında başlangıçta bulunduğu yerden kaç adım uzaklaşmıştır?

- A) 63 B) 64 C) 66 D) 70 E) 71

13.



Nine, dede, anne, baba ve iki çocuktan oluşan hatıra fotoğrafı çektirecek bir aile için aşağıdaki bilgiler veriliyor.

- Nine ve dede daima bankta oturacak,
- Anne, baba başlarda olmak üzere çocuklarla birlikte bankın arkasında sıralanacaklardır.

Buna göre bu aile kaç farklı şekilde fotoğraf çektirebilir?

- A) 16 B) 15 C) 12 D) 8 E) 6

14.

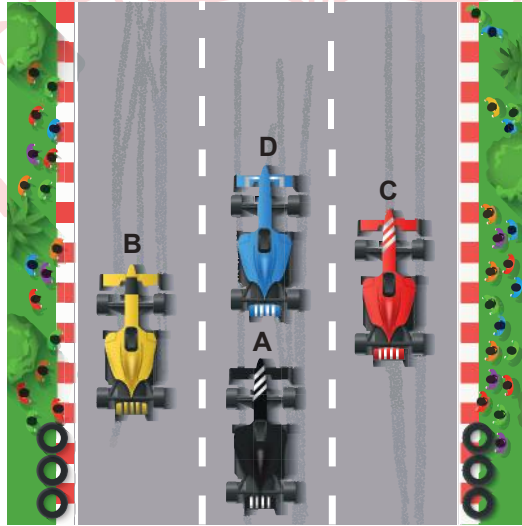

Herhangi bir andaki görüntüsü yukarıdaki gibi olan bir araba yarışında A aracı sabit hızla yarışi bitiriyor.

Diğer araçların hızları sabit ve her araç yarışi farklı zamanlarda bitirdiğine göre yarışın sonucunda sıralama en fazla kaç farklı şekilde olur?

- A) 6 B) 12 C) 20 D) 24 E) 25

15. Uygun koşullarda tanımlı;

$$f(x) = \frac{1}{x^2 + 5x + 6} \text{ fonksiyonu veriliyor.}$$

Buna göre $f(1) + f(2) + f(3) + \dots + f(2020)$ toplamının sonucu kaçtır?

- A) $\frac{2020}{6069}$ B) $\frac{2021}{6069}$ C) $\frac{2022}{6069}$ D) $\frac{2023}{6069}$ E) $\frac{2024}{6069}$

16. $x - \sqrt{x} = 6$ olduğuna göre $x + \frac{6}{\sqrt{x}}$ işleminin sonucu aşağıdakilerden hangisidir?

- A) 10 B) 11 C) 12 D) 13 E) 14

17. Bir oyuncakçıda mavi ve sarı renkte bilyeler vardır. Oyuncakçı birkaç mavi bilye satıyor ve kalan mavi bilyelerin sayısı sarı bilyelerin sayısının yarısı kadar oluyor. Daha sonra oyuncakçı birkaç sarı bilye satıyor ve oyuncakçıda kalan sarı bilyelerin sayısı mavi bilyelerin sayısının üçte biri kadar oluyor.

Bu oyuncakçı toplam 30 bilye sattığına göre başlangıçtaki toplam bilye sayısı aşağıdakilerden hangisi olabilir?

- A) 50 B) 60 C) 70 D) 80 E) 90

18. $\frac{m}{8}$ basit kesir, $\frac{m}{3}$ bileşik kesir olduğuna göre m 'nin yerine yazılabilecek kaç farklı tam sayı değeri vardır?

- A) 12 B) 10 C) 8 D) 7 E) 5

19. $18^m = 9$ ve $2^n = 5$ olduğuna göre $18^{n(m-1)}$ ifadesinin değeri kaçtır?

- A) 25 B) 5 C) 3 D) $\frac{1}{25}$ E) $\frac{1}{5}$

20. 87654321 rakamlarının arasına toplama işlemi konularak sonuçlar elde ediliyor.

Örneğin; $8 + 76 + 543 + 21 = 648$ 'tir

En az "+" işlemi kullanarak 585 sayısı elde edildiğine göre bu işlemde kullanılan en büyük sayı aşağıdakilerden hangisidir?

- A) 65 B) 76 C) 321 D) 432 E) 543

21. Uygun şartlarda tanımlı $y = f(x)$ fonksiyonu $f(x) = 5 - 3x$ biçiminde tanımlanıyor.

Buna göre $(f+f)(a) = (fof)(1)$ eşitliğini sağlayan a değeri kaçtır?

- A) $\frac{1}{3}$ B) $\frac{5}{3}$ C) $\frac{11}{6}$ D) $\frac{7}{3}$ E) $\frac{11}{3}$

22. a, b, c gerçel sayıları için,

- $a + b = 0$
- $a \cdot c$ pozitif
- $a + c$ pozitif

olduğuna göre a, b ve c sayılarının işaretleri sırasıyla aşağıdakilerden hangisidir?

- A) +, +, + B) +, -, - C) -, +, + D) +, -, + E) -, -, +

23. ab ve cb iki basamaklı sayılardır.

Buna göre,

$$ab = a \cdot d + 2 \cdot b$$

$$cb = c \cdot b + 3 \cdot b$$

şartlarını sağlayan kaç tane abc üç basamaklı sayısı vardır?

- A) 0 B) 1 C) 2 D) 3 E) 4

24. GAZİANTEP kelimesinin harflerinin oluşturduğu kümenin alt kümelerinin kaç tanesinde G eleman olarak bulunur, P eleman olarak bulunmaz?

- A) 32 B) 48 C) 64 D) 96 E) 128

25.

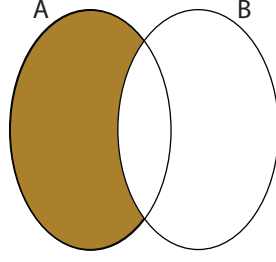

Yukarıdaki şekilde, A kümesinin sınırladığı bölgenin alanı 35 cm^2 , B kümesinin sınırladığı bölgenin alanı 30 cm^2 ve $A \cup B$ kümesinin sınırladığı bölgenin alanı 50 cm^2 dir.

Buna göre boyalı bölgenin alanı kaç cm^2 dir?

- A) 10 B) 15 C) 20 D) 25 E) 30

26. Berra, ayrıtlarının uzunlukları 3 birim, 4 birim ve 5 birim olan dikdörtgenler prizması şeklindeki bir bardak ile ayrıtlarının uzunlukları 5 birim, 8 birim ve 10 birim olan dikdörtgenler prizması şeklindeki bir kovanın en az %40'ını su ile dolduracaktır.

Buna göre bu işlem için Berra'nın en az kaç bardak suya ihtiyacı vardır?

- A) 2 B) 3 C) 4 D) 5 E) 6

27. 120 metrelik bir dairesel pistte bir A noktasından zıt yönde harekete başlayan iki hareketli, A'dan 50 m uzakta bir B noktasında karşılaşıyorlar. Karşılaşma anında, hızı fazla olan hareketli geri dönüyor ve bu andan 60 saniye sonra bir C noktasında diğerine yetişiyor.

Buna göre A ve C noktaları arasındaki küçük çember yayı kaç m'dir?

- A) 10 B) 20 C) 30 D) 36 E) 40

28. Üçgen biçimindeki bir ABC kartonunda, $m(\widehat{A}) = 90^\circ$, $IACI = 8 \text{ cm}$ ve $IABI = 6 \text{ cm}$ 'dir. $D \in [BC]$ olmak üzere ABC kartonu $[AD]$ boyunca katlandığında B noktası $[AC]$ üzerinde bir K noktası ile çakışıyor.

Buna göre $A(\widehat{ABD})$, $A(\widehat{DCK})$ 'nin kaç katıdır?

- A) 1 B) 2 C) 3 D) 4 E) 5

29. Bir cep telefonunun ekranına "Şekil 1" de bir resim "Şekil 2" de aynı resimden dört resim sığmaktadır.



Şekil 1

Şekil 2

Buna göre telefonun ekranının uzun kenarının uzunluğunun, kısa kenarının uzunluğuna oranı kaçtır?

- A) 12 B) 10 C) 8 D) 4 E) 2

30. Şekilde bir inşaatta kullanılan üç çerçevenin ve takılan camların önden görünümü verilmiştir. Kenar uzunlukları 100 cm ve 200 cm olan dikdörtgen şeklindeki çerçevenin genişliği 10 cm'dir.

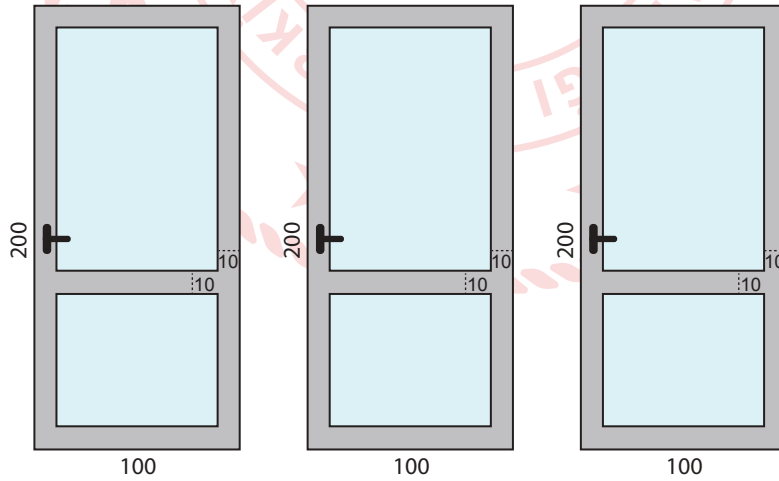

Buna göre bu üç çerçeveye takılan camların alanları toplamı kaç dm^2 dir?

- A) 408 B) 472 C) 524 D) 578 E) 610

31. Ayşe, parasından 6 TL ayırırsa kalan parasıyla tuhafiyeden 8 çift çorap alabilir. Eğer tuhafiyeci %10 indirim yaparsa 15 çift çorap almak için tüm parasına 5 TL daha eklemesi gerekmektedir.

Buna göre Ayşe'nin kaç TL'si vardır?

- A) 18 B) 20 C) 22 D) 24 E) 26

32. Aşağıda O merkezli yarım çember içine O_1 ve O_2 merkezli yarım çemberler çizilmiştir. A noktasından 5V hızıyla dıştan, 8V hızıyla da içten çemberlerin çevreleri üzerinden iki hareketli aynı anda ok yönünde hareket ediyor.

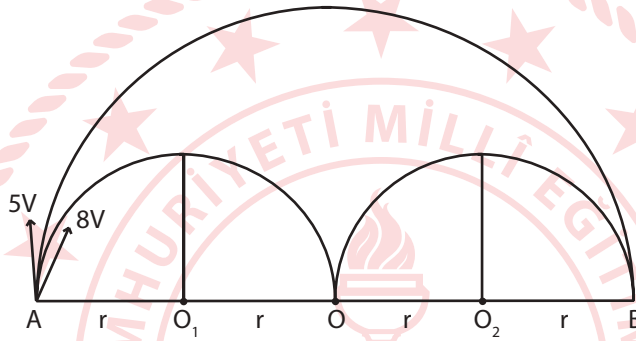

Dıştan hareket eden hareketli 16 saat sonra B noktasına vardığına göre içten hareket eden hareketli kaç saat sonra B noktasına varır?

- A) 8 B) 9 C) 10 D) 12 E) 16

33. A, B, C, D, E, F harfleri birbirinden farklı rakamları göstermektedir. Aşağıda, harf çiftlerinin eşiti olan sayılar karşılığında karışık olarak verilmiştir.

AC	64
CB	79
DE	96
FA	38

Buna göre EF kaçtır?

- A) 37 B) 46 C) 63 D) 74 E) 87

34. Aşağıdaki şekilde 5 farklı çöp kutusu verilmiştir.



6 öğrenci ellerindeki farklı türdeki birer çöpü, her çöp kutusunda en az bir çöp olacak şekilde kaç farklı şekilde atabilirler?

- A) 3600 B) 2400 C) 1800 D) 1080 E) 720

35. Düzlemde, 6 birim uzunluğundaki bir $[AB]$ doğru parçasına, uzaklığı 2 birim ve 2 birimden küçük olan noktaların oluşturduğu geometrik şeklin alanı kaç birimkaredir?

- A) 8 B) $\pi + 8$ C) $\pi + 16$ D) 24 E) $4\pi + 24$

36. ABCD paralelkenar, DAEF deltoid $|AD| = |DF| = |EB|$, $m(\widehat{FDC}) = 41^\circ$ dir.

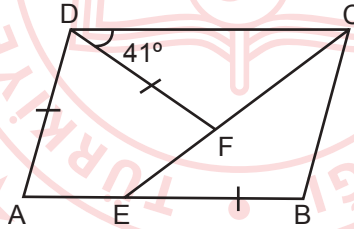

Buna göre $\angle ADF$ açısının ölçüsü kaç derecedir?

- A) 50 B) 54 C) 57 D) 61 E) 67

37. Melih, eş büyüklükte 300 tane kartı 1'den 300'e kadar numaralandırıp 3'ün katı olanları maviye ve 4'ün katı olanları sarıya boyuyor. Hem maviye hem de sarıya boyanan kartlar yeşil oluyor.

Buna göre yeşil renkte kaç kart elde edilir?

- A) 6 B) 8 C) 12 D) 16 E) 25

38. Aşağıdaki gibi 5 kart yan yana dizilmiş ve ilk karta 4, son karta 10 sayıları yazılmıştır.

4	X	A	Y	10
---	---	---	---	----

- Kartlara yazılan tüm sayıların toplamı 34'dür.
- Sarı kartlara yazılan iki sayının toplamı ile kırmızı kartlara yazılan iki sayının toplamı eşit ve 16'dır.

Buna göre $(X \cdot Y) : A$ ifadesinin değeri kaçtır?

- A) 10 B) 16 C) 20 D) 36 E) 44

39. x iki basamaklı pozitif tam sayıdır.

$(x^3 - 2x^2) \cdot (x^2 - 3x + 2) \cdot (x^2 - 4)$ ifadesi,

- I. $x - 1$
II. $x - 2$
III. $x + 2$

ifadelerinden hangileri ile çarpılırsa, sonuç her zaman bir tam sayının karesi olur?

- A) Yanlız I B) Yanlız II C) Yanlız III D) I ve III E) I, II ve III

TEMEL MATEMATİK TESTİ BİTTİ.
FEN BİLİMLERİ TESTİNE GEÇİNİZ.

FEN BİLİMLERİ TESTİ

Bu testte sırasıyla Fizik (1-7), Kimya (8-14), Biyoloji (15-20) alanlarına ait toplam 20 soru vardır.

1. Aşağıdakilerden hangisinde özkütle farkından faydalanılmamıştır?

- A) Seramik Yapımı
- B) Kanın plazmasının santrifüj ile ayrılması
- C) Ebru sanatı
- D) Tank yapımında demir ve çelik kullanılması
- E) Altın arama faaliyetlerinde su ve eğik düzlemden faydalanılması

2.

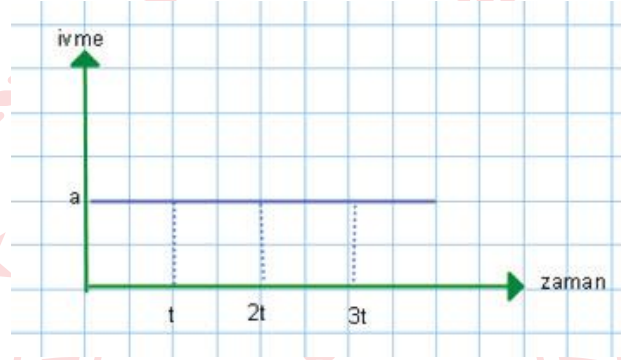

Doğrusal yolda ivme-zaman grafiği verilen bir hareketli için aşağıdakilerden hangisi kesinlikle doğrudur?

- A) Cisim (0-t) zaman aralığında hızlanan hareket yapmıştır.
- B) Cisim (2t-3t) zaman aralığında yavaşlayan hareket yapmıştır.
- C) 3t anında cisim başlangıç noktasındadır.
- D) Hareketinin (2t-3t) aralığında ortalama hızı en büyüktür.
- E) Hareket boyunca net kuvvet sabittir.

3. Sürtülmeli yüzeylerde cisimlere etkiyen kuvvetler ile cisimlerin hareket yönleri verilmiştir.

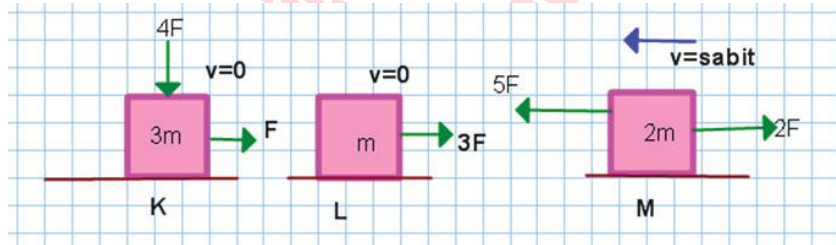

Cisimlere etkiyen sürtünme kuvvetleri arasındaki ilişki hangisinde doğru verilmiştir?

- A) $F_K = F_M > F_L$
- B) $F_M > F_L > F_K$
- C) $F_M > F_K > F_L$
- D) $F_K = F_M = F_L$
- E) $F_L = F_M > F_K$

4. Şekilde yay sabitleri verilmiş yaylara X ve Y cisimleri asılarak dengeye getiriliyor. Bu durumda X in yere göre potansiyel enerjisi E_X ile B yayının potansiyel enerjisi E_B olmaktadır.

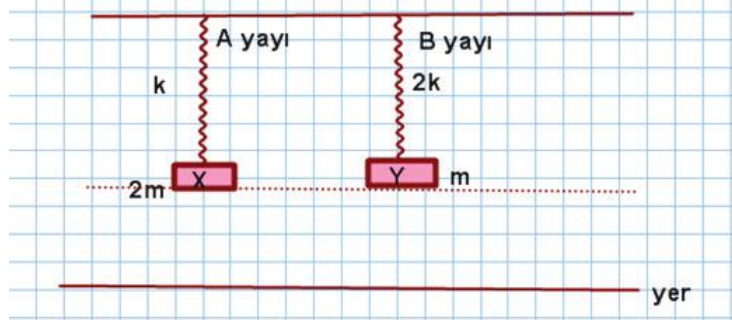

X ve Y cisimleri kendi aralarında yerleri değiştirilirse E_X ve E_B nasıl değişir?

	E_X	E_B
A)	Azalır	Artar
B)	Artar	Artar
C)	Artar	Azalır
D)	Azalır	Azalır
E)	Değişmez	Artar

5.

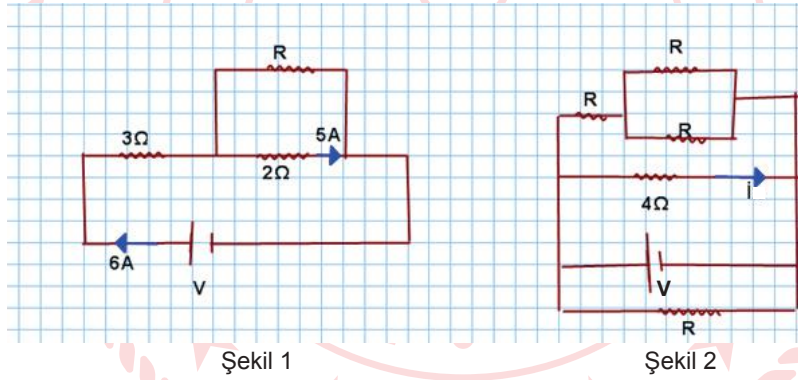

Özdeş üreteçlerle kurulan elektrik devresinde Şekil 1'deki anakolda 6A akım geçtiğine göre; Şekil 2'deki i akımı kaç Amperdir?

- A) 5 B) 6 C) 7 D) 10 E) 14

6. Ahmet boş kola kutusunu açık ağızı yukarı bakacak şekilde ocakta kısa bir müddet ısıtıttıktan sonra leğendeki soğuk suya ters daldırıldığında kutunun hızlıca büzüldüğünü gözlemliyor.

Bu olayda hangisinin etkisi en azdır?

- A) Soğuyan metal büzülür.
 B) Açık hava basıncı temas ettiği tüm yüzeylere kuvvet uygular.
 C) Sıcaklığı artan gazın basıncı artar.
 D) Isınan hava genişler.
 E) Soğuyan havanın hacmi azalır.

7. Sabit derinlikteki bir dalga leğeninde bulunan bir cisim K noktasında dairesel dalga oluşturarak verilen yönde 1br/s süratle engelden uzaklaşmaktadır.

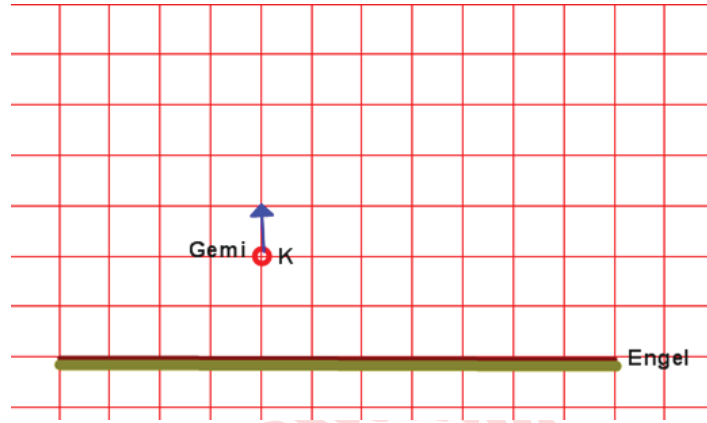

Dalganın ortamda yayılma hızı 2 br/s ise düzlemsel engelden yansıyan dalgaların cisime ulaşma süresi kaç saniyedir? (Düzlem eşit kare bölmelidir.)

- A) 2 B) 3 C) 4 D) 6 E) 8

8. Aşağıdakilerden hangisi nötr oksittir?

- A) Al_2O_3 B) H_2O C) N_2O_3 D) N_2O E) SnO

9. Bohr atom modeli ile ilgili,

- I. Elektronlar çekirdeğin dışında yörünge denilen temel enerji düzeylerinde bulunurlar.
II. Temel enerji düzeyinde bulunan bir elektrona dışarıdan enerji verilirse bu elektron üst enerji düzeylerine çıkabilir.
III. Çekirdekten uzaklaştıkça elektronun enerjisi artar.

yargılarından hangileri doğrudur?

- A) Yanlış I B) Yanlış II C) Yanlış III D) II ve III E) I, II ve III

10. $A_2O_3^{2-}$ iyonunun elektron sayısı 58'dir.

Oksijenin proton sayısı 8 olduğuna göre A'nın proton sayısı kaçtır?

- A) 12 B) 13 C) 16 D) 31 E) 40

11. Bir suç mahallinden kıl, ter, kan gibi örnekler alınarak suçluya ulaşılmaya çalışılmaktadır.

Burada kimyanın hangi alt disiplininden en çok faydalanılır?

- A) Organik kimya
D) Biyokimya
- B) Fizikokimya
- C) Anorganik kimya
E) Polimer kimyası

12. 30 gram CaCO_3 filizi yeterince H_2SO_4 çözeltisine atılıyor.

$\text{CaCO}_3(\text{k}) + \text{H}_2\text{SO}_4(\text{suda}) \longrightarrow \text{CaSO}_4(\text{suda}) + \text{H}_2\text{O}(\text{s}) + \text{CO}_2(\text{g})$ denkleminde gerçekleşen tepkime sonucunda 6,6 gram CO_2 gazı oluşuyor.

Buna göre CaCO_3 filizinin saflık yüzdesi kaçtır? (C:12 g/mol, O:16 g/mol, Ca:40 g/mol)

- A) 20
B) 30
C) 40
D) 50
E) 60

13. NaNO_3 bileşiği ile ilgili olarak aşağıdakilerden hangisi yanlıştır?

($_{11}\text{Na}$, $_{7}\text{N}$, $_{8}\text{O}$)

- A) İyonik yapılıdır.
B) Sulu çözeltisi elektrik akımını iletir.
C) Katı hâlde elektrik akımını iletir.
D) Yapısında polar kovalent bağ bulunur.
E) Yapısında Na^+ ve NO_3^- iyonları bulunur.

14. I. He – SO_2 (oda şartlarında)
II. Fe – Cu alaşımı
III. Alkol – Su karışımı

Yukarıdakilerden hangileri homojen karışımdır?

- A) Yalnız I
B) Yalnız II
C) Yalnız III
D) I ve II
E) I, II ve III

15. Canlılarda gerçekleşen;

- I. Enzimin üretilmesi
II. Enzim - Substrat kompleksinin oluşması
III. Substratın azalması
IV. Enzimin aktivasyon enerjisini düşürmesi

olaylarından hangileri kesinlikle hücre içinde gerçekleşmek zorunda değildir?

- A) Yalnız I
B) I ve II
C) III ve IV
D) II, III ve IV
E) I, II, III ve IV

16. Küçük moleküllerin hücre zarından geçişi şematize edilmiştir.

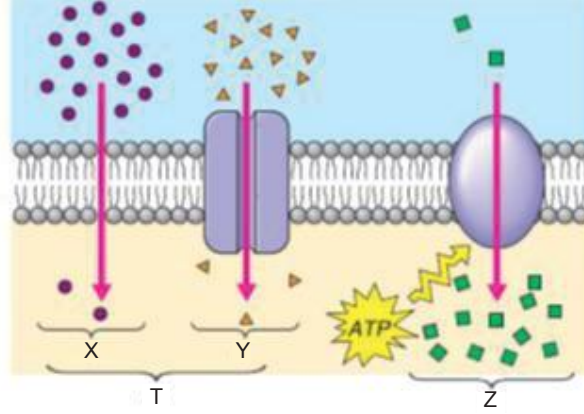

Bu şemada numaralandırılan olaylarla ilgili;

- I. Y olayı sadece canlı, X olayı hem canlı hem cansız hücrelerde gerçekleşir.
- II. T olayında enerji harcanmaz ve enzim kullanılmaz.
- III. Z olayı; ATP'nin harcandığı endositoz olayıdır.
- IV. Y ve Z olayları yoğunluk eşitleninceye kadar devam eder.

ifadelerinden hangileri doğrudur?

- A) Yalnız II B) I ve III C) II ve IV D) I, II ve III E) I, III ve IV

17. Mantarlar âleminde yer alan bir canlıda;

- I. Parazit
- II. Saprotit
- III. Holozoik
- IV. Mutualist

beslenme tiplerinden hangileri görülebilir?

- A) Yalnız IV B) I ve III C) II ve III D) I, II ve IV E) I, II, III ve IV

18. Bir besin zincirinde;

- D canlısının C canlısı ile beslendiği
- C canlısının A canlısıyla beslendiği
- A canlısının karbondioksit özümlemesi yaptığı
- E canlısının hem A hem de D canlısıyla beslendiği

gözlenmiştir.

Bu canlılarla ilişkili olarak aşağıdakilerden hangisi söylenebilir?

- A) A canlısı kesinlikle topraktan nitrat tuzu alır.
- B) C canlısının artışı D canlısını olumsuz etkiler.
- C) C canlısı 2. trofik düzeydedir.
- D) E canlısı toksin oranı en düşük olandır.
- E) D canlısı holozoik olmayabilir.

19. Hücre bölünmesine ait bir evre şekilde gösterilmiştir.

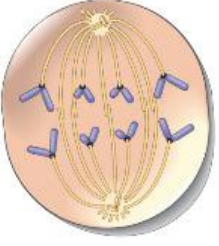

Bu hücre ile ilgili;

- I. Bir hayvan hücresi olup sentromer bölünmesi aşamasındadır.
- II. $2n = 8$ kromozomlu bir hücrenin metafaz II evresi olabilir.
- III. İğ ipliği sayısı kadar kromatin vardır.
- IV. $2n = 4$ kromozomlu bir hücrenin mitozu ise bu aşamadaki kromozom sayısı bir önceki aşamadakine eşittir.

ifadelerinden hangileri yanlıştır?

- A) Yalnız I B) I ve III C) II ve IV D) I, II ve III E) II, III ve IV

20. Soyağacında bireylerin kan grubu fenotipleri verilmiştir.

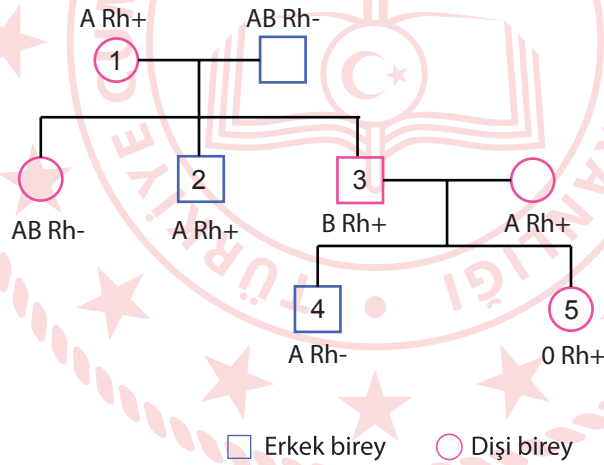

Buna göre numaralandırılmış bireylerden hangilerinin genotipi tam olarak belirlenemez?

- A) 1 ve 2 B) 1 ve 4 C) 2 ve 3 D) 2 ve 5 E) 1, 3 ve 5

**TEST BİTTİ.
CEVAPLARINIZI KONTROL EDİNİZ.**

CEVAP ANAHTARI

TÜRKÇE TESTİ

1. B	2. C	3. C	4. B	5. A	6. D	7. A	8. B	9. D	10. C
11. C	12. E	13. B	14. A	15. D	16. B	17. C	18. E	19. C	20. A
21. B	22. D	23. B	24. D	25. D	26. A	27. D	28. C	29. D	30. E
31. A	32. D	33. D	34. B	35. D	36. E	37. A	38. A		

SOSYAL BİLİMLER TESTİ

1. D	2. B	3. A	4. C	5. E	6. D	7. B	8. D	9. D	10. E
11. C	12. D	13. C	14. D	15. A	16. D	17. A	18. C	19. D	20. A
21. C	22. D	23. C	24. D						

TEMEL MATEMATİK TESTİ

1. D	2. C	3. A	4. C	5. D	6. C	7. E	8. D	9. A	10. C
11. C	12. E	13. D	14. D	15. A	16. B	17. A	18. B	19. E	20. D
21. C	22. D	23. C	24. C	25. C	26. B	27. A	28. D	29. E	30. A
31. C	32. C	33. E	34. C	35. E	36. C	37. E	38. D	39. E	

FEN BİLİMLERİ TESTİ

1. D	2. E	3. E	4. A	5. C	6. A	7. C	8. D	9. E	10. C
11. D	12. D	13. C	14. E	15. D	16. A	17. D	18. C	19. E	20. D